

HIACE

VAN/COMMUTER/WAGON

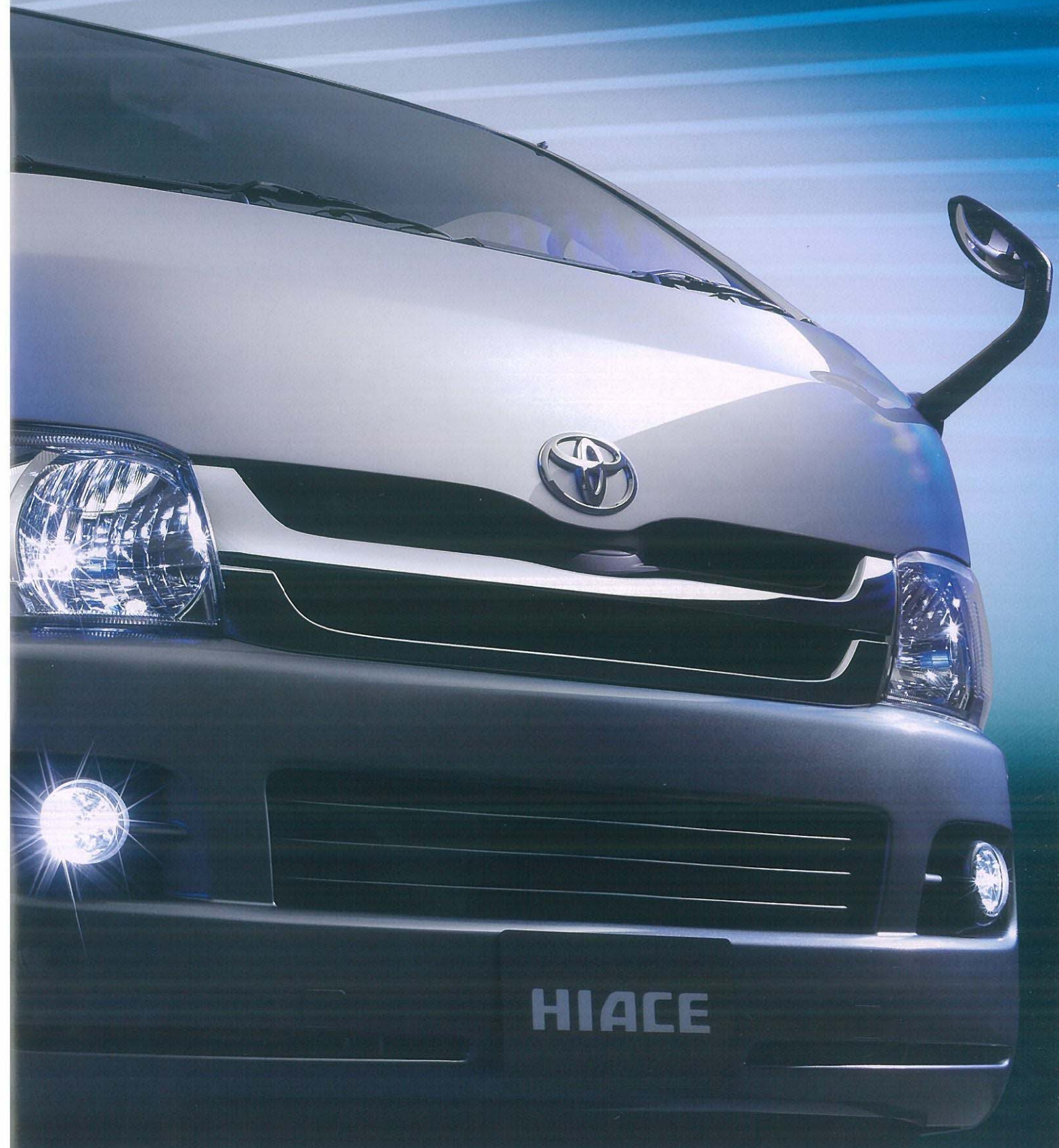

HIACE



明日への、ビッグパフォーマンス。

積載性を極め、安全性を高め、
走行性を磨いたハイエース。
性能と品質をさらに研ぎ澄ませて、
このビッグパフォーマンスが、
明日への推進力になる。

HIACE

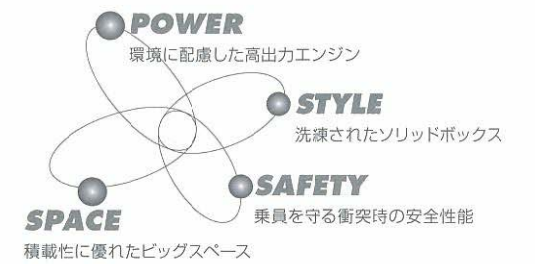

ロングバンに ワイドボディ SUPER GL 登場

スタイル
P4~5

パワー
P6~7

パッケージ
P8~9

キャビン&
ユーティリティ
P10~13

メカニズム&
セーフティ
P14~17

バリエーション
&チャート
P18~21

ワイド
セレクション
P22~27

主要装備表
諸元表
P28~31

コンピューター
&ワゴン
P32~33

メカニズム
&セーフティ
P34~35

コンピューター
&ワゴン装備
P36~38

ワイド
セレクション
P40~41

主要装備表
諸元表
P42~45

SOLID STYLE

なめらかな面と直線的なラインで構成されたソリッドボックス。
シンプルに機能美を追求して生まれた、洗練のスタイル。

SUPER GL



Photo: 2WD・3000ディーゼル・ロングバン・2/5人乗り・5ドア・スーパーGL。ボディカラーのインテリジェントシルバートーニング<2JN>はメーカーオプション。アルミホイール、クリアランスソナー&バックソナー(4センサー)、両側固定式リヤサイドガラス(フライバシー)、HDDナビゲーションシステム&4スピーカー&音声ガイダンス機能付カラーバックガイドモニターはメーカーオプション。

CLEAN POWER

新しいテクノロジーで進化したディーゼルエンジン。
クリーンでパワフルなエンジンこそが、未来のちから。

DIESEL DPR

ディーゼルエンジン

Diesel Particulate active Reduction system



Photo: 2WD・3000ディーゼル・ロングバン・2/5人乗り・5ドア・スーパーGL。ボディカラーのインテリジェントシルバートーニング<2JN>はメーカーオプション。クリアランスソナー&バックソナー(4センサー)はメーカーオプション。

コモンレール式燃料噴射システム
クールドEGR (排出ガス再循環) システム

最先端のクリーンディーゼルテクノロジーを結集。

平成17年(新長期)低排出ガス規制に適合したディーゼルエンジンを新たに搭載。このエンジンには、低公害技術の粋を結集したDPRシステムが採用されています。吸気から排気まですべてにわたりコンピューターがトータルに制御することで、パワフルな走りを実現すると同時に、PM(粒子状物質)とNOx(窒素酸化物)を大幅に低減させることにも成功した最先端のシステムです。

* PM: Particulate Matter (粒子状物質) * NOx: Nitrogen Oxide (窒素酸化物)

空気を圧縮して燃焼効率をアップ。

① 可変ノズル式ターボチャージャー

ハイエース初

モーターにより可変ノズルを開閉し、排気の流速や圧力を調整し、エンジン回転数および負荷に対して圧力のバランスを最適に制御します。

燃料を圧縮、微粒化して燃焼効率をアップ。

② コモンレール式燃料噴射システム

インジェクターの直前にコモンレール(蓄圧室)を設置し、燃料を超高圧化することで微粒化。空気との混合を促進し、燃焼効率を飛躍的にアップ。電子制御により最適なタイミングで噴射することでPMやNOxの発生を大幅に抑え、燃費や低速トルクの向上にも貢献しています。

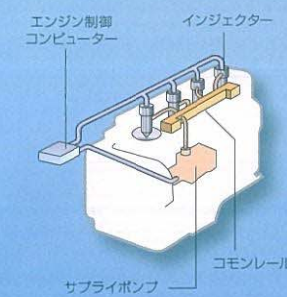

排出ガスの再利用により燃焼温度を低下。

③ クールドEGR*(排出ガス再循環)システム

排出される前のガスの温度を、水冷式高効率クーラーにより冷却して吸気に混合。燃焼室内に再循環させることで燃焼温度を低下させ、NOxの排出を抑制。排出ガスの再利用により、大幅な低公害化を実現しています。

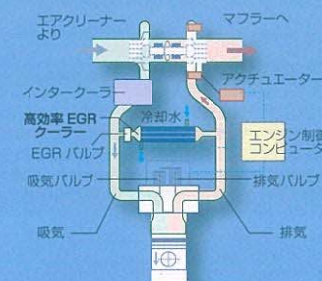

* EGR: Exhaust Gas Recirculation

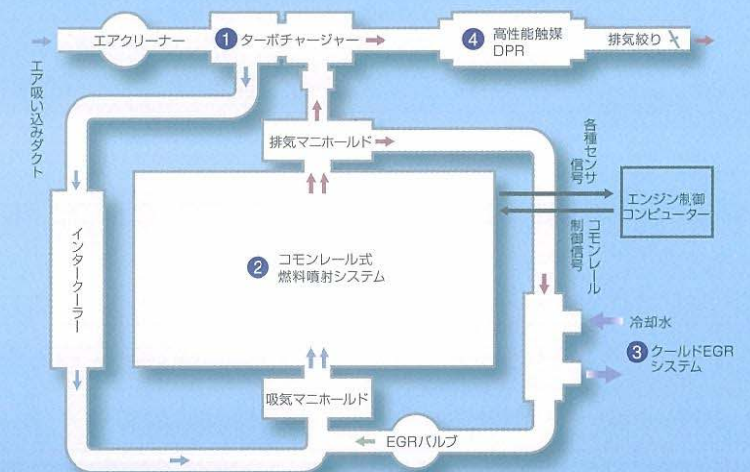

排出ガス中のPM(煤)を捕集・クリーニング。

④ 高性能触媒DPR&排気絞り

DPR触媒ハイエース初

排気絞りトヨタ初

排出ガス中の有害物質を触媒で酸化させ、二酸化炭素と水蒸気に変換。さらに、PM(煤)をDPR触媒で捕集。DPR触媒に溜まったPM(煤)が一定量に達すると自動的に燃焼処理し触媒をクリーニング。また、排気絞りの採用によりクリーニング効率の向上を図っています。



⚠ 注意

DPRシステムは、通常の運転状況においては、自動的に触媒のクリーニングを行います。しかし、以下のような走行時には自動的にクリーニングが行われない場合があります。詳しくは販売店におたずねください。

- 車速15km/h以下の低速走行しか行わない場合
- アイドリングストップを頻繁に行う場合(10分以上エンジンONが続かない場合)
- 暖機される前にエンジンを止める場合
- 1時間以上のアイドル運転を頻繁に行う場合



排気絞り

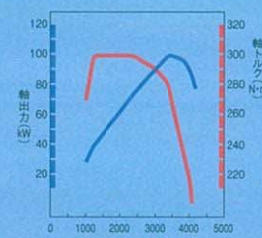

3.0L TDIディーゼルエンジン 1KD-FTV性能曲線図
総排気量: 2.982L
最高出力(ネット): 100kW (136PS) / 3,400r.p.m.
最大トルク(ネット): 300N·m (30.6kgf·m) / 1,200~2,400r.p.m.

GOOD PACKAGE

たっぷり積めるという性能に安全性をプラス。
広さの価値をさらに高める、独自のパッケージングを完成。



SPACE & SAFETY

広いスペースを犠牲にすることなく、
衝突時の安全性を確保した、優れたパッケージ。

広さに定評のあるハイエースが、さらに進化するために自らに課した命題。それは、広い荷室スペースを確保しながら優れた衝突安全性を高いレベルで両立させることでした。乗員保護のための最適なボディ形状と同時に、充分な容量をもつ荷室形状を再検討。広い荷室スペースと高い衝突安全性、どちらを犠牲にすることもなく優れたパッケージを完成させました。



実験用車両でオフセット前面衝突実験



歩行者傷害軽減ボディ



広い荷室スペースを確保するために。

フロント前部に、ラジエーターを配置して十分なフロア長を確保。荷室上部、室内幅、ホイールハウス間を広めに設定。床面から天井まで、荷室効率の追求を徹底して行いました。

衝突安全性を高めるために。

前部にはクラッシュゾーンを確保。「正面衝突実験」と「オフセット前面衝突実験」において競合クラストップレベル*の衝突安全性を追求しています。

*1トン積キャブオーバーバンクラスでの比較

●ロングバン・標準ボディ・スーパーGLの寸法 1R=303mm

Photo: 2WD・3000ディーゼル・ロングバン・2/5人乗り・5ドア・スーパーGL。ボディカラーのインテリジェントシルバートーニング<2JN>はメーカーオプション。助手席SRSエアバッグ+プリテンショナー&フォースリミッター機構付シートベルト、両側固定式リヤサイドガラス(プライバシー)、アクセサリコンセント(AC100V)、HDDナビゲーションシステム&4スピーカー&音声ガイダンス機能付カラーバックガイドモニターはメーカーオプション。

■床面上高の数値はメーカー設計値であり参考値です。■写真に機能説明のためにボディの一部を切断したカットモデルです。■装備・仕様の詳しい設定につきましては、P28~31をご覧ください。

Cabin

頼れるキャビンだからこそ、
行動力の源になる。



Photo: 2WD・3000ディーゼル・ロングバン・2/5人乗り・5ドア・スーパーGL。ボディカラーのインテリジェントシルバートーニング<2JN>はメーカーオプション。助手席SRSエアバッグ+プリテンショナー&フォースリミッター機構付シートベルト、クリアランスソナー&バックソナー（4センサー）、両側固定式リヤサイドガラス（プライバシー）、アクセサリコンセント（AC100V）、HDDナビゲーションシステム&4スピーカー&音声ガイダンス機付カラーバックガイドモニターはメーカーオプション。

METER



NAVIGATION SYSTEM



① オプティロンメーター（タコメーター・メーター照度コントロール付）
[スーパーGLに装備]

② 標準メーター（メーター照度コントロール付）
[DXに装備]

③ HDDナビゲーションシステム*1

大容量HDDの情報力と32,000色の表現力を駆使して、精度の高い情報を鮮明に表示。Gセンサー搭載により都市高速ランプなどでも高精度な位置補正を実現。ナビ、オーディオ&ビジュアル*2などのコントロール機能を集約したインテリジェントシステムです。

写真はHDDナビゲーションシステム [オーディオ: CD、MD、AM/FMラジオ、アナログTV、サウンドライブラリー、4スピーカー/その他: 6.5型液晶ワイドディスプレイ（タッチ式）、FM多重VICS]

*1.G-BOOK ALPHAには対応しておりません。詳しくは販売店におたずねください。*2安全のため、走行中、一部操作できない機能があります。また、TV放送、FM多重文字放送は安全のため走行中は画像が消え、音声だけとなります。ただし、FM多重文字放送は、目次、交通情報、気象情報、緊急情報に限り、走行中も表示されます。

④ DVDナビゲーションシステム [オーディオ: CD、AM/FMラジオ、2スピーカー/その他: 6.5型液晶ワイドディスプレイ（タッチ式）、FM多重VICS]

⑤ CD・カセット一体AM/FMマルチ電子チューナー付ラジオ&4スピーカー

⑥ 音声ガイダンス機能付*カラーバックガイドモニター

車庫入れや縦列駐車などの際に、後退操作の参考になるガイドラインをバックガイドモニター画面に表示。ステアリング操作のタイミングも画面表示するほか、縦列駐車時には音声ガイドも行います。

*音声案内は縦列駐車時のみとなります。■案内線表示および音声ガイダンスは、ON/OFF切り替え可能です。
●カメラが映し出す範囲は限られています。後退時には必ず直接後方を確認しながら運転してください。

2011年 アナログテレビ放送終了
アナログテレビ放送は2011年7月に終了し、地上デジタルテレビ放送に移行します。アナログテレビ放送終了後は、このナビゲーションでは、テレビを視聴することができなくなります。

SEAT



写真はスーパーGL

快適性を高めるために、上質のファブリック素材を採用。運転席、助手席は、ホールド性の高い形状にして長時間の運転や事務作業時にも無理のない姿勢をとれるように配慮しています。さらに、インパネシフトの採用等で運転席、助手席間を楽に移動できるウォークスルーを実現。また、スーパーGLには休息時などに便利なオールフラットシートを装備しています。



写真はDX



写真はDX

運転席・助手席 フルリクライニング
写真はDX

■画面はハメ込み合成です。■写真は機能説明のために各ランプを点灯したものです。実際の走行状態を示すものではありません。■写真は機能説明のためにボディの一部を切断したカットモデルです。■写真はスペース説明のためのものであり、通常以外のシートアジャストをすると走行できない場合があります。必ず取扱書をご覧ください。■装備・仕様の詳しい設定につきましては、P28~29の主要装備一覧表をご覧ください。



Utility

多彩な収納。利便性にこだわって厳選された装備。
ビッグスペースは、スマートで快適な空間へと進化する。

Photo: 2WD・3000ディーゼル・ロングバン・2/5人乗り・5ドア・スーパーGL。ボディカラーのインテリジェントシルバートーニング<2JN>はメーカーオプション。アルミホイール、助手席SRSエアバッグ+プリテンショナー&フォースリミッター機構付シートベルト、クリアランスソナー&バックソナー(4センサー)、両側固定式リヤサイドガラス(プライバシー)、アクセサリコンセント(AC100V)、HDDナビゲーションシステム&4スピーカー&音声ガイドシステム機能付カラーバックガイドモニターはメーカーオプション。

FRONT CONSOLE

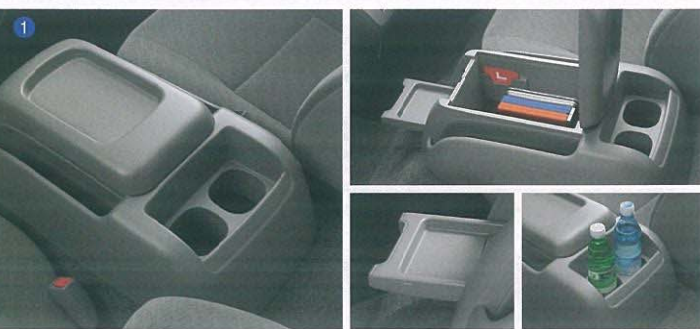

センターコンソール(リヤ席用カップホルダー2個付) [スーパーGLに装備] 写真は標準ボディ



マルチユースシートバックコンソール(リヤ席用カップホルダー2個付) [DXに装備]

- A 350mL缶・500mLペットボトル収納
- B A4サイズ冊子類収納
- C 格納式小物トレイ
- D 携帯電話、リモコン類収納
- E カード類収納
- F CD・DVD収納

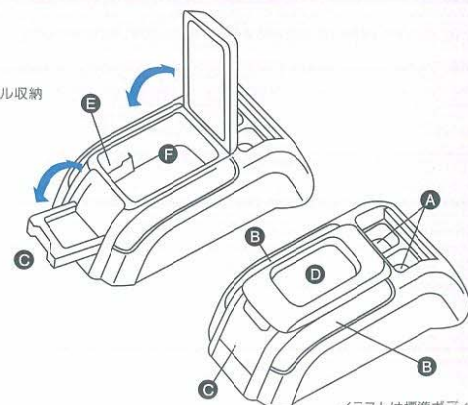

イラストは標準ボディ

フロントスペースの中央には、さまざまなツール類を分類して効率よく収納できるコンソールボックスを装備。スーパーGLは、28枚分のCD類収納をはじめカードや携帯電話、メモ帳などをツールごとに細分化して収納できる多機能センターコンソールタイプ。ワイドボディにはサイドトレイも装備。DXは、小型パソコン等が置ける格納式テーブルを装備したシートバックタイプ。いずれのタイプもA4サイズの冊子類が収納可能な大型ポケットを内蔵しています。

COMPARTMENT



- 2 グローブボックス ●3 助手席アンダートレイ ●4 助手席アッパーボックス ※除く助手席エアバッグ装着車 ●5 運転席小物入れ
- 6 センターポケット ●7 大型センターポケット [ワイドボディに装備] ●8 カップホルダー(運転席・助手席)
- 9 フロントドアボトルホルダー ●10 スライドドアボトルホルダー(両側) [スーパーGLに装備] ●11 リヤクォーターリムポケット [スーパーGLに装備]

INTERIOR

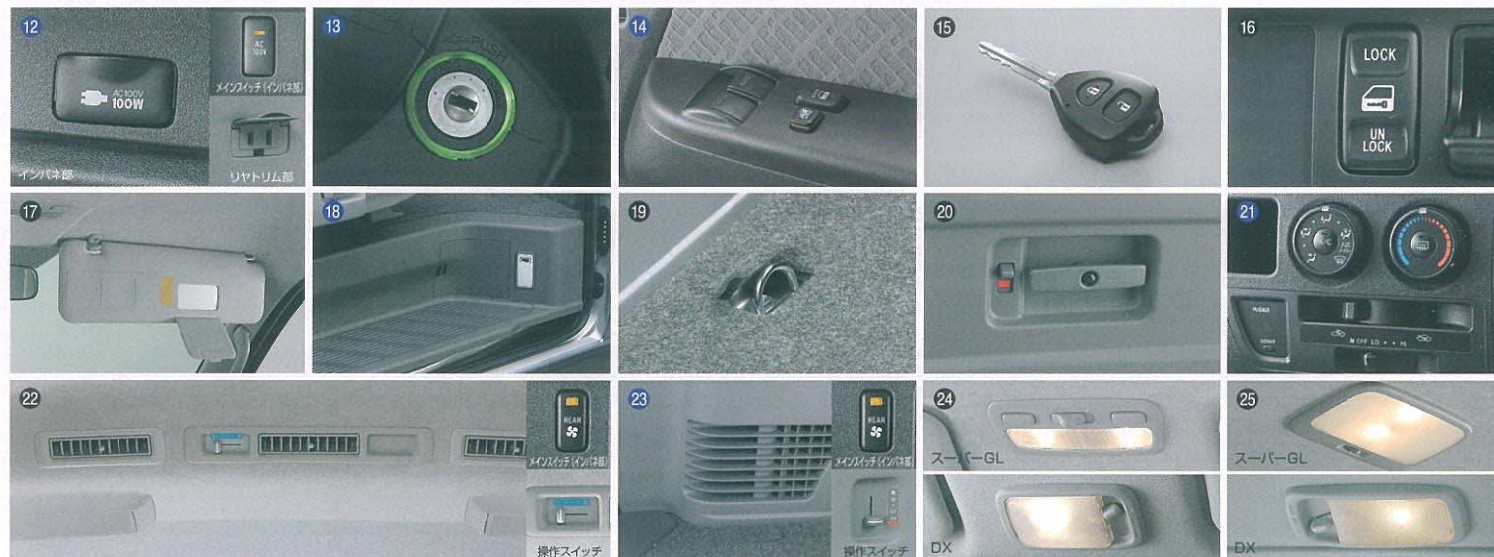

- 12 アクセサリコンセント(AC100V) 写真はスーパーGL (CXはインパネ部のみ) ●13 イグニッションキー照明 写真は盗難防止システム非装着車(装着車の照明は白色)
- 14 パワーウィンドウ(運転席/キーOFF後作動可能ワンタッチ式・挟み込み防止機能付) ●15 ワイヤレスドアロックリモートコントロール
- 16 電気式ドアロック 写真はパワーウィンドウ非装着車 ●17 ファブリックサンバイザー(運転席・助手席) 写真はバニティミラー付のスーパーGL
- 18 大型成形スライドドアステップ(ステップランプ付・両側) [スーパーGLに装備] ●19 タイダウンフック ●20 バックドアインサイドハンドル
- 21 フロントエアコン/ダイヤル式フロントコントロールパネル ●22 リヤクーラー ●23 リヤヒーター 写真はスーパーGL
- 24 フロントルームランプ スーパーGLはマップランプ付 ●25 リヤルームランプ スーパーGLは大型 ●盗難防止システム(エンジンイモビライザーシステム)

EXTERIOR

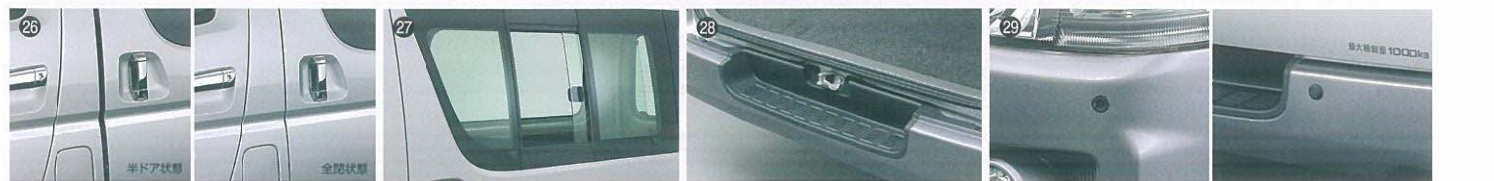

- 26 スライドドアアイズクローザー(両側) [スーパーGLに装備] ●27 両側スライド式リヤサイドガラス(UVカットグリーン※) [DXに装備(除く3人乗り)] ※“GLパッケージ”はプライバシー
- 28 レイヤバンパー(ステップ付) 写真はスーパーGL ●29 クリアランスソナー&バックソナー(4センサー) ※ 写真はスーパーGL

*超音波センサーによって障害物への接近をブザーと表示灯で告知します。障害物、条件によっては検知できない場合があります。必ず周りの状況を確認しながら運転してください。

“GLパッケージ” DXに上質装備の“GLパッケージ”を新設定。



- 1 カラードバンパー(フロント・リヤ)/メッキフロントグリル
- 2 電動格納式ワイドビュー材着ドアミラー(リモコン式)
- 3 メッキバックドアガーニッシュ ●4 フルホイールキャップ(ハイグレードタイプ) ●プライバシーガラス(リヤサイド・リヤクォーター・バックドア)
- パワーウィンドウ(運転席/キーOFF後作動可能ワンタッチ式・挟み込み防止機能付) ●リヤホイールハウスカバー

Mechanism

革新のエンジン。高い信頼性。
ハイエースを支える、卓越した走行性。



DIESEL ENGINE



① 3.0L TDIディーゼルエンジン

DPRシステムの採用により平成17年(新長期)低排出ガス規制に適合した新型ディーゼルエンジンを搭載。コモンレール式燃料噴射システムと可変ノズル式ターボチャージャーにより低速域での力強いトルクを実現。高出力と実用性を兼ね備えた扱いやすいエンジンです。また、軽量バランスシャフトなどの採用により静粛性にも配慮しています。

1KD-FTV 総排気量:2.982L
最高出力(ネット):100kW(136PS)/3,400r.p.m.
最大トルク(ネット):300N・m(30.6kgf・m)/1,200~2,400r.p.m.

GASOLINE ENGINE

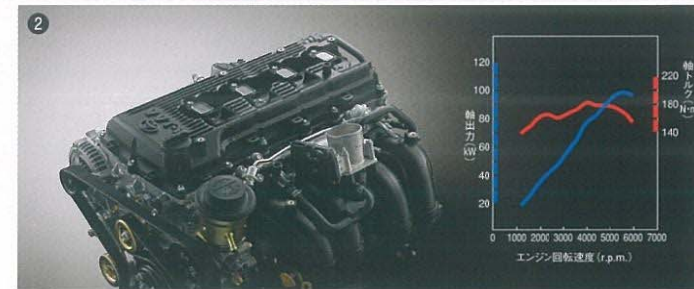

② 2.0L DOHC VVT-i*1ガソリンエンジン

VVT-i採用による低中速域での豊かなトルクと伸びやかな加速力が魅力の高性能ガソリンエンジン。「平成17年基準排出ガス50%低減レベル」*2の認定を、国土交通省より取得しています。

1TR-FE 総排気量:1.998L
最高出力(ネット):98kW(133PS)/5,600r.p.m.
最大トルク(ネット):182N・m(18.6kgf・m)/4,000r.p.m.



③ 2.7L DOHC VVT-i*1ガソリンエンジン

VVT-iの採用により生まれた力強いパワーとトルクが特徴の高性能ガソリンエンジン。振動・騒音も低レベルに抑制。「平成17年基準排出ガス50%低減レベル」*2の認定を、国土交通省より取得しています。

2TR-FE 総排気量:2.693L
最高出力(ネット):111kW(151PS)/4,800r.p.m.
最大トルク(ネット):241N・m(24.6kgf・m)/3,800r.p.m.



*1: Variable Valve Timing-intelligent (連続可変バルブタイミング機構)
*2: 国土交通省低排出ガス車認定制度

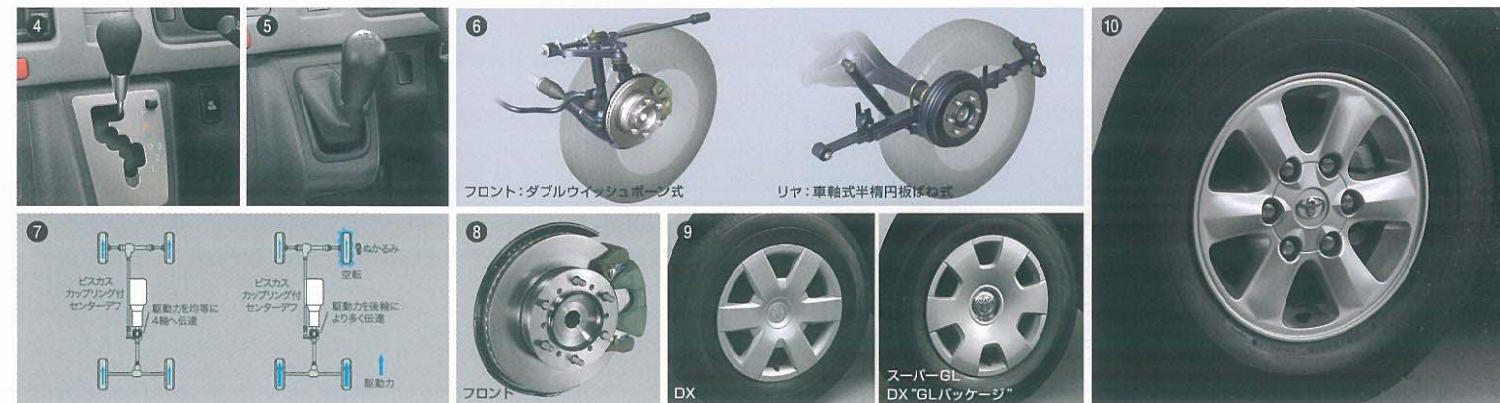

④ ゲート式A/Tシフトレバー

4速オートマチックトランスミッション

3.0Lディーゼルエンジンと2.7Lガソリンエンジン搭載車には、電子制御フレックスロックアップ付4速オートマチック(ECT-iE)を採用。低燃費と滑らかな変速フィーリングを実現しています。また、2.7Lガソリンエンジン搭載車には登坂路、降坂路での不要なシフトチェンジを低減する登降坂制御を採用し、ドライブの快適性を向上させています。

⑤ M/Tシフトレバー

クラッチスタートシステム(M/T)

5速マニュアル車には、安全対策としてクラッチをしっかりと踏み込まないとスターターが作動しないクラッチスタートシステムを採用しています。

⑥ サスペンション イラストは2WD

⑦ 4WD (フルタイム4輪駆動方式)

ビスカスカップリングを採用したセンターデフ方式のフルタイム4WDシステム。駆動力を効率良く配分し、滑りやすい路面や悪路での走行をサポートします。

リヤLSD (リミテッド・スリップ・デフ)

万が一ぬかるみなどで片方の車輪が空転した場合でも、もう一方の車輪へ駆動力を伝達して走行安定性を高めます。

⑧ ベンチレーテッドディスクブレーキ(フロント)

⑨ フルホイールキャップ

⑩ アルミホイール

⑪ イージーメンテナンス

日常的なメンテナンスを容易にするために、エンジン冷却水やウォッシャー液のタンク等をフロント部に内蔵。

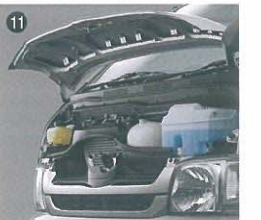

Photo: 2WD・3000ディーゼル・ロングバン・2/5人乗り・5ドア・スーパーGL。ボディカラーのインテリジェントシルバートーニング<2JN>はメーカーオプション。アルミホイール、助手席SRSエアバッグ+プリテンショナー&フォースリミッター機構付シートベルト、クリアランスソナー&バックソナー(4マンサー)、両側固定式リヤサイドガラス(ブライバシー)、アクセサリコンセント(AC100V)、HDDナビゲーションシステム&4スピーカー&音声ガイダンス機能付カラーバックガイドモニターはメーカーオプション。■写真は合成です。

Safety

事故の予防と乗員の保護。
さまざまな観点から、優れた安全性を追求。



PASSIVE SAFETY

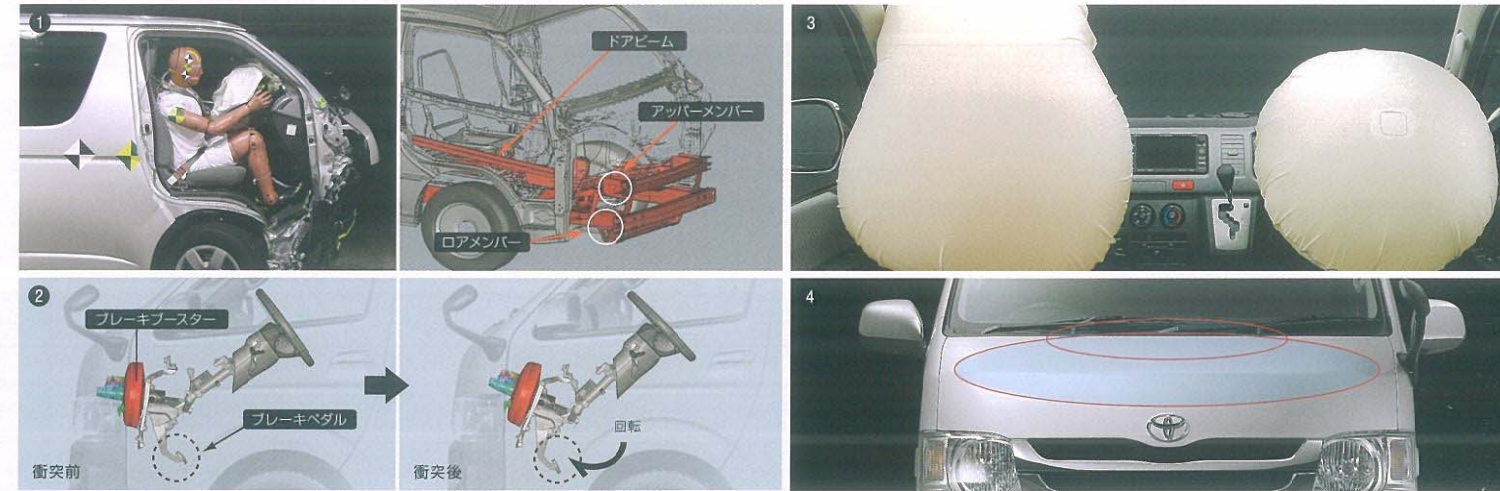

① 強固なボディ構造 ■ 写真は実験用車両でオフセット前面衝突実験です。

ロアメンバーに加えアッパーメンバーを採用。さらに、ドアビームなどを強化。衝突時の衝撃荷重を効果的に分散・吸収しキャビンの変形を最小限に抑える強固なボディ構造としました。

② ステアリング&ブレーキペダル後退低減機構（回転式）

前方から強い衝撃を受けた際には、ブレーキプASTERが回転。ブレーキペダルの飛び出しを抑えることで、ドライバーの脚部への傷害を軽減する構造としました。

③ SRS^{※1}エアバッグ

バン全車に、運転席SRSエアバッグを標準装備、助手席SRSエアバッグをオプション設定しました。

■写真は機能説明のためにSRSエアバッグが作動した状態を再現したものです。

※1：SRS（乗員保護補助装置）：Supplemental Restraint System ●SRSエアバッグは衝突の条件によっては作動しない場合があります。SRSエアバッグはシートベルトを補助する装置です。必ずシートベルトをご着用ください。●助手席エアバッグ装着車はチャイルドシートなどを助手席に装着する時は後ろ向きにしないなど、ご注意ください。必ず取扱書をご覧ください。

④ 歩行者傷害軽減ボディ

エンジンフード、フェンダーパネル、ワイパーピボット周辺に衝撃吸収構造を採用しました。

ACTIVE SAFETY

ABS（アンチロック・ブレーキ・システム）

急制動時や滑りやすい路面での制動時におけるタイヤロックを防ぎ、スリップを抑制するABSを、全車に標準装備しています。

ブレーキアシスト

緊急ブレーキ時にドライバーの操作をアシストして、ABSを含めたブレーキ性能を最大限に発揮できるようにするシステムです。ブレーキペダルの踏み込み速度と踏み込み量から緊急性を検知して、ドライバーのペダル踏力を増加させ、制動力を確保します。

●アシストが必要なときはブレーキペダルを踏み続けてください。

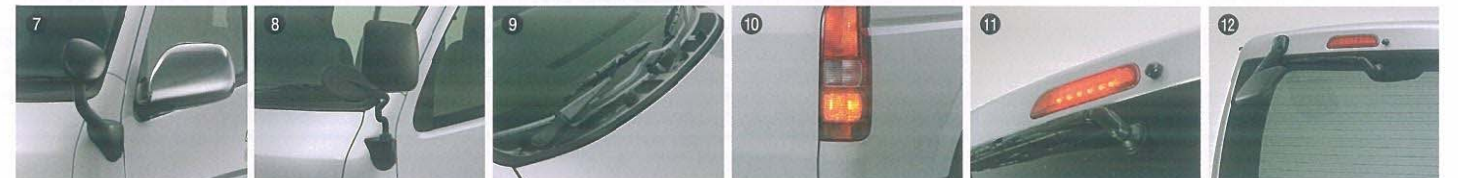

⑤ プリテンショナー&フォースリミッター機構付フロントシートベルト

前席には、万一の前面衝突時に強い衝撃を感知すると瞬時にシートベルトを巻き取り適切な乗員拘束効果を確認するプリテンショナー機構、そしてシートベルトに一定以上の荷重がかからないようにすることで、乗員の胸部への衝撃を緩和するフォースリミッター機構を採用しました。

●プリテンショナー機構は衝突の条件によっては作動しない場合があります。

⑥ WIL（頸部傷害低減）^{※2}コンセプトシート

※2：WIL（頸部傷害低減）：Whiplash Injury Lessening

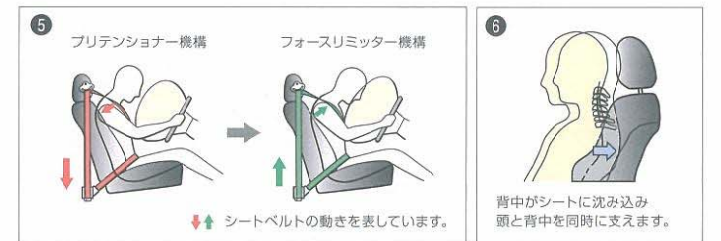

良好な前方視界、後方視界を確保するための装備と、制動時に後続車からの被視認性を高める装備を設定しています。

⑦ 電動格納式ワイドビュードアミラー（リモコン式）+直前直左ミラー

写真はスーパーGL

⑧ フェンダーミラー+直前直左ミラー [DXに装備（除くGLパッケージ）]

⑨ ウォッシャー連動間欠式フロントワイパー

⑩ リヤフォグランプ（右側） ⑪ LED式ハイマウントストップランプ









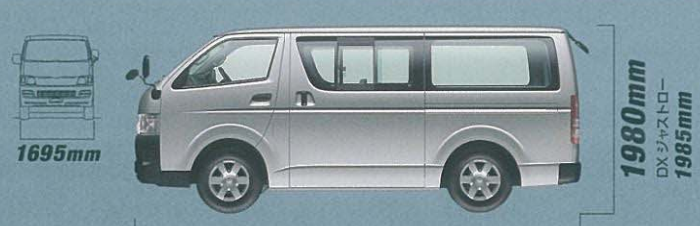

⑫ リヤアンダーミラー+間欠式リヤワイパー+リヤウインドデフォグ（タイマー付）

Body Variations

ワイドボディのロングバンが登場。用途に合わせた選択ができる、充実のボディバリエーション。

BODY&ROOF ボディ・ルーフ

長さ、幅、高さで選べる4タイプ。取り回ししやすいロングバン・標準ボディタイプから、長・幅・高すべてがビッグサイズのスーパーロングバンタイプまで、積荷や用途にきめ細かく対応できるラインアップです。

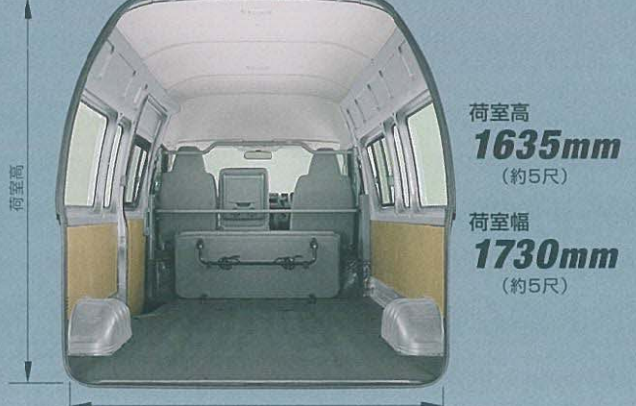
ロングバン・標準ボディ・標準ルーフ	ロングバン・ワイドボディ・ミドルルーフ	ロングバン・標準ボディ・ハイルーフ	スーパーロングバン・ワイドボディ・ハイルーフ
<p>SUPER GL DX</p>  <p>1695mm (長さ)</p> <p>4695mm (全長)</p> <p>1980mm (高さ)</p> <p>DXジャストロー 1985mm</p>	<p>SUPER GL</p>  <p>1880mm (長さ)</p> <p>4840mm (全長)</p> <p>2105mm (高さ)</p>	<p>DX</p>  <p>1695mm (長さ)</p> <p>4695mm (全長)</p> <p>2240mm (高さ)</p> <p>DXジャストロー 2245mm</p>	<p>DX</p>  <p>1880mm (長さ)</p> <p>5380mm (全長)</p> <p>2285mm (高さ)</p>
 <p>荷室長 3000mm (約9尺)</p> <p>DX 3/6/9人乗り 2435mm (約8尺)</p>	 <p>荷室長 3000mm (約9尺)</p>	 <p>荷室長 3000mm (約9尺)</p>	 <p>荷室長 3540mm (約11尺)</p>
 <p>荷室高</p> <p>スーパーGL 1320mm (約4尺)</p> <p>DX 1335mm (約4尺)</p> <p>DXジャストロー 1170mm (約3尺)</p> <p>荷室幅</p> <p>スーパーGL 1520mm (約5尺)</p> <p>DX 1545mm (約5尺)</p> <p>写真はDX</p>	 <p>荷室高</p> <p>荷室高 1390mm (約4尺)</p> <p>荷室幅 1705mm (約5尺)</p>	 <p>荷室高</p> <p>荷室高 1590mm (約5尺)</p> <p>DXジャストロー 1425mm (約4尺)</p> <p>荷室幅 1545mm (約5尺)</p>	 <p>荷室高</p> <p>荷室高 1635mm (約5尺)</p> <p>荷室幅 1730mm (約5尺)</p>

FLOOR フロア

床面を低く抑えた標準フロアと、タイヤハウスの張り出しのないジャストローを用意。床が二重構造のジャストローは、床下にも収納スペースを設けています。

<p>標準フロア</p>  <p>1120mm (約3尺)</p> <p>写真はDX</p>	<p>ジャストロー</p>  <p>1545mm (約5尺)</p> <p>写真はDX</p>	<p>床下収納スペース</p> <p>スライドドア側</p> <p>寸法 高さ: 120mm 幅: 280mm 奥行き: 1150mm</p> <p>バックドア側</p> <p>寸法 高さ: 120mm 幅: 820mm 奥行き: 1990mm</p>
--	---	--



SLIDE DOOR スライドドア

スライドドアは、大きな開口幅を確保。スムーズな開閉とスライドドア全開ストッパーにより快適な作業性を実現しています。4ドアタイプと両側スライドドアの5ドアタイプを設定。

<p>ロングバン・5ドア</p>  <p>1380mm</p> <p>1180mm</p>	<p>ロングバン・4ドア</p>  <p>1380mm</p> <p>1180mm</p>	<p>スーパーロングバン・4ドア</p>  <p>1610mm</p> <p>1180mm</p>
--	--	--

スライドドア全開ストッパー

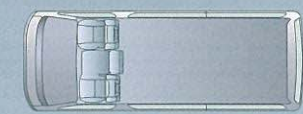
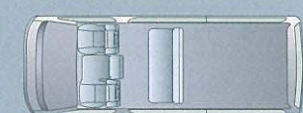



















SEAT シート配列

	1列シート車 3人乗り
	2列シート車 2/5人乗り・3/6人乗り
	3列シート車 3/6/9人乗り

イラストは3/6人乗り

●数値はメーカー設計値であり参考値です。(DX)

HIACE Select Chart

		VAN								COMMUTER				WAGON																					
ボディ長		 ロング								 スーパーロング				 ロング																					
ボディ幅		 標準		 ワイド		 標準				 ワイド				 ワイド																					
ルーフ形状		 標準ルーフ		 ミドルルーフ		 標準ルーフ				 ハイルーフ				 ハイルーフ		 ミドルルーフ																			
フロア形状		 標準								 ジャストロー		 標準		 ジャストロー		 標準		 標準																	
ドア数		5ドア				4ドア				5ドア		4ドア		4ドア																					
定員		2/5人乗り		2/5人乗り		3/6人乗り		3人乗り		3/6/9人乗り		3/6人乗り		3人乗り		3人乗りルトバン		3/6人乗り		3/6人乗り		3/6人乗り		3/6人乗り		15人乗り		15人乗り		10人乗り		10人乗り		10人乗り	
積載量	2WD	1000/850kg	1000/850kg	1250/1050kg	1250kg	1200/1000/850kg	1250/1050kg	1250kg	1250kg	1000/850kg	1250/1050kg	1250/1050kg	1000/850kg	1000/850kg	—	—	—	—	—	—	—	—	—	—	—	—	—	—	—	—	—				
	4WD	1000/850kg	1000/850kg	1000/850kg	1000kg	1000/850/700kg	1000/850kg	1000kg	1000kg	—	1000/850kg	1000/850kg	—	1000/850kg	—	—	—	—	—	—	—	—	—	—	—	—	—	—	—	—	—				
グレード		SUPER GL				DX								GL		DX		グランドキャビン		GL		DX													
エンジン・トランスミッション	2WD	3.0L ディーゼル	4A/T	1	3	5	9	13	17	21	25	29	33	37	41	45	66	68																	
			5M/T			6	10	14	18	22	26																								
		2.7L ガソリン	4A/T		4												46	67	69	72	73	74													
	4WD	2.0L ガソリン	4A/T	2		7	11	15	19	23	27	31	35	39	43																				
			5M/T			8	12	16	20	24	28	32	36	40	44																				
		3.0L ディーゼル	4A/T	47		49	51	53	55	57	59																								
		2.7L ガソリン	4A/T		48										65	70	71	75	76	77															
紹介ページ		P22~23				P24~25				P26~27								P40~41																	

4A/Tは4速オートマチック、5M/Tは5速マニュアルを示します。●の車種番号には、「GLパッケージ」を設定しています。

■ロング・標準ボディ・標準ルーフ

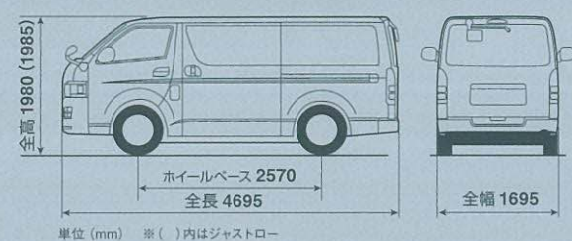

■ロング・ワイドボディ・ミドルルーフ

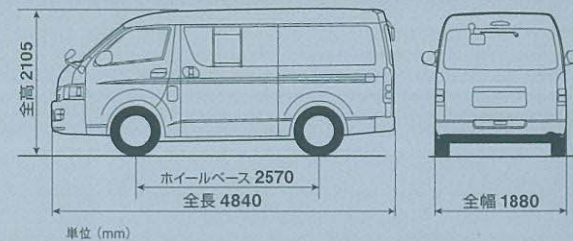

■ロング・標準ボディ・ハイルーフ



■スーパーロング・ワイドボディ・ハイルーフ



■イラスト、写真はバリエーション紹介の一例です。■車種番号の詳しい設定につきましては、P30~31、P44~45の主要種元表をご覧ください。

■2/5人乗り・5ドア

2WD:1000/850kg積

4WD:1000/850kg積

車種番号

① ② (2WD) ④⑦ (4WD)



メーカー希望小売価格 ※1			消費税抜き	
2WD	① 3000ディーゼル	4A/T	3,087,000円	2,940,000円
	② 2000ガソリン		2,534,700円	2,414,000円
4WD	④⑦ 3000ディーゼル		3,383,100円	3,222,000円

北海道地区メーカー希望小売価格 ※2			消費税抜き	
2WD	① 3000ディーゼル	4A/T	3,116,400円	2,968,000円
	② 2000ガソリン		2,554,650円	2,433,000円
4WD	④⑦ 3000ディーゼル		3,412,500円	3,250,000円



Photo: 2WD・3000ディーゼルスーパーGL。ボディカラーはグレーメタリック<1G3>。アルミホイール<63,000円>、クリアランスソナー&バックソナー (4センサー) <36,750円>、両側固定式リヤサイドガラス (プライバシー) <-12,600円>はメーカーオプション。

■2/5人乗り・5ドア

2WD:1000/850kg積

4WD:1000/850kg積

車種番号

③ ④ (2WD) ④⑧ (4WD)



メーカー希望小売価格 ※1			消費税抜き	
2WD	③ 3000ディーゼル	4A/T	3,224,550円	3,071,000円
	④ 2700ガソリン		2,779,350円	2,647,000円
4WD	④⑧ 2700ガソリン		3,075,450円	2,929,000円

北海道地区メーカー希望小売価格 ※2			消費税抜き	
2WD	③ 3000ディーゼル	4A/T	3,253,950円	3,099,000円
	④ 2700ガソリン		2,797,200円	2,664,000円
4WD	④⑧ 2700ガソリン		3,093,300円	2,946,000円



Photo: 2WD・3000ディーゼルスーパーGL。ボディカラーはブラックマイカ<209>。アルミホイール<63,000円>、寒冷地仕様はメーカーオプション。



Photo: 2WD・2/5人乗り・5ドアスーパーGL。助手席SRSエアバッグ+プリテンショナー&フォースリミッター機構付シートベルト<15,750円>、クリアランスソナー&バックソナー (4センサー) <36,750円>、両側固定式リヤサイドガラス (プライバシー) <-12,600円>、アクセサリコンセント (AC100V) <10,500円>、HDDナビゲーションシステム&4スピーカー&音声ガイダンス機能付カラーバックガイドモニター<301,350円>はメーカーオプション。



Photo: 2WD・2/5人乗り・5ドアスーパーGL。助手席SRSエアバッグ+プリテンショナー&フォースリミッター機構付シートベルト<15,750円>、アクセサリコンセント (AC100V) <10,500円>、HDDナビゲーションシステム&4スピーカー&音声ガイダンス機能付カラーバックガイドモニター<301,350円>はメーカーオプション。

スーパーGL共通装備

シートアレンジ



※1 沖縄地区は価格が異なります。※2 北海道地区の価格には寒冷地仕様が含まれます (詳しくは販売店におたずねください)。
 ■価格はメーカー希望小売価格 (消費税込み) 10年6月現在のもの で参考価格です。価格は販売店が独自に定めていますので、詳しくは各販売店におたずねください。
 ■価格はスペアタイヤ (車両装着タイヤ)、タイヤ交換用工具付の価格です。
 ■価格にはオプション価格が含まれていません。■保険料、税金 (除く消費税)、登録料等の諸費用は別途申し受けます。
 ■自動車リサイクル法の施行により、P31のリサイクル料金が別途必要となります。



① メッキフロントグリル ② フロントフォグランプ ③ メッキアウトサイドドアハンドル (フロント) ④ メッキアウトサイドドアハンドル (スライドドア)
 ⑤ 電動格納式ワイドビューメッキドアミラー (リモコン式) ⑥ メッキバックドアガーニッシュ ⑦ フルホイールキャップ (ハイグレードタイプ)

■3/6人乗り・5ドア

2WD:1250/1050kg積 4WD:1000/850kg積

車種番号 5 6 7 8 (2WD) 49 50 (4WD)

	メーカー希望小売価格*1		消費税抜き		北海道地区メーカー希望小売価格*2		消費税抜き	
	エンジン	トランスミッション	標準	消費税	標準	消費税	標準	消費税
2WD	3000ディーゼ	4A/T	2,545,200円	2,545,200円	2,574,600円	2,574,600円	2,424,000円	2,424,000円
	6ディーゼ	5M/T	2,461,200円	2,461,200円	2,490,600円	2,490,600円	2,372,000円	2,372,000円
	72000ガソ	4A/T	1,993,950円	1,993,950円	2,013,900円	2,013,900円	1,918,000円	1,918,000円
4WD	3000ディーゼ	4A/T	2,842,350円	2,842,350円	2,871,750円	2,871,750円	2,707,000円	2,707,000円
	6ディーゼ	5M/T	2,757,300円	2,757,300円	2,786,700円	2,786,700円	2,654,000円	2,654,000円
	72000ガソ	5M/T	1,908,900円	1,908,900円	1,928,850円	1,928,850円	1,837,000円	1,837,000円



Photo: 2WD・2000ガソリン・DX "GLパッケージ"。ボディカラーはシルバーマイカメタリック<1E7>。



単位 (mm) 1R=303mm 床面上高620

■3/6人乗り・4ドア

2WD:1250/1050kg積 4WD:1000/850kg積

車種番号 17 18 19 20 (2WD) 55 56 (4WD)

	メーカー希望小売価格*1		消費税抜き		北海道地区メーカー希望小売価格*2		消費税抜き	
	エンジン	トランスミッション	標準	消費税	標準	消費税	標準	消費税
2WD	3000ディーゼ	4A/T	2,513,700円	2,513,700円	2,543,100円	2,543,100円	2,422,000円	2,422,000円
	18ディーゼ	5M/T	2,428,650円	2,428,650円	2,458,050円	2,458,050円	2,341,000円	2,341,000円
	192000ガソ	4A/T	1,962,450円	1,962,450円	1,982,400円	1,982,400円	1,888,000円	1,888,000円
4WD	3000ディーゼ	4A/T	2,810,850円	2,810,850円	2,840,250円	2,840,250円	2,705,000円	2,705,000円
	55ディーゼ	5M/T	2,725,800円	2,725,800円	2,755,200円	2,755,200円	2,624,000円	2,624,000円
	20ガソ	5M/T	1,877,400円	1,877,400円	1,897,350円	1,897,350円	1,807,000円	1,807,000円



Photo: 2WD・3000ディーゼ・DX。ボディカラーはホワイト<058>。

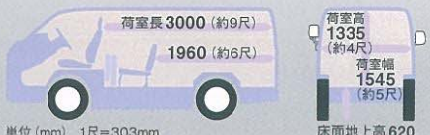

単位 (mm) 1R=303mm 床面上高620

■3人乗り・5ドア

2WD:1250kg積 4WD:1000kg積

車種番号 9 10 11 12 (2WD) 51 52 (4WD)

	メーカー希望小売価格*1		消費税抜き	
	エンジン	トランスミッション	標準	消費税
2WD	3000ディーゼ	4A/T	2,487,450円	2,487,450円
		5M/T	2,402,400円	2,402,400円
4WD	3000ディーゼ	4A/T	2,784,600円	2,784,600円
		5M/T	2,699,550円	2,699,550円



Photo: 4WD・3000ディーゼ・DX。ボディカラーはダークグリーンマイカメタリック<6S3>。



単位 (mm) 1R=303mm 床面上高620

■3人乗り・4ドア

2WD:1250kg積 4WD:1000kg積

車種番号 21 22 23 24 (2WD) 57 58 (4WD)

	メーカー希望小売価格*1		消費税抜き	
	エンジン	トランスミッション	標準	消費税
2WD	3000ディーゼ	4A/T	2,455,950円	2,455,950円
		5M/T	2,370,900円	2,370,900円
4WD	3000ディーゼ	4A/T	2,752,050円	2,752,050円
		5M/T	2,668,050円	2,668,050円



Photo: 4WD・3000ディーゼ・DX。ボディカラーはダークブルーマイカメタリック <8P4>。クリアランスソナー&バックソナー (4センサー) <36,750円> はメーカーオプション。リヤアンダーミラー、剛句式リヤワイパー、リヤウィンドウデフォグガー (タイマー付) はセットでメーカーオプション<26,250円>。

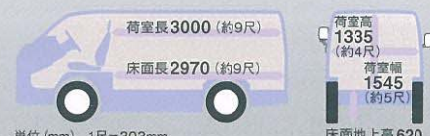

単位 (mm) 1R=303mm 床面上高620

■3/6/9人乗り・4ドア

2WD:1200/1000/850kg積 4WD:1000/850/700kg積

車種番号 13 14 15 16 (2WD) 53 54 (4WD)

	メーカー希望小売価格*1		消費税抜き		北海道地区メーカー希望小売価格*2		消費税抜き	
	エンジン	トランスミッション	標準	消費税	標準	消費税	標準	消費税
2WD	3000ディーゼ	4A/T	2,619,750円	2,619,750円	2,675,400円	2,675,400円	2,548,000円	2,548,000円
		5M/T	2,534,700円	2,534,700円	2,590,350円	2,590,350円	2,467,000円	2,467,000円
	152000ガソ	4A/T	2,068,500円	2,068,500円	2,114,700円	2,114,700円	2,014,000円	2,014,000円
4WD	3000ディーゼ	4A/T	2,916,900円	2,916,900円	2,972,550円	2,972,550円	2,831,000円	2,831,000円
		5M/T	2,831,850円	2,831,850円	2,887,500円	2,887,500円	2,750,000円	2,750,000円
	16ガソ	5M/T	1,983,450円	1,983,450円	2,029,650円	2,029,650円	1,933,000円	1,933,000円



Photo: 4WD・3000ディーゼ・DX。ボディカラーはホワイト<058>。クリアランスソナー&バックソナー (4センサー) <36,750円> はメーカーオプション。リヤホイールハウスカバー、リヤヒーター、寒冷地仕様はセットでメーカーオプション。



単位 (mm) 1R=303mm 床面上高620

ロングバン・標準ボディ・標準ルーフ・標準フロアの室内



Photo上: 2WD・3/6人乗り・5ドア・DX。助手席SRSエアバッグ付リデンショナー&フォースミッター機構付シートベルト<15,750円>、パワーウィンドウ<16,800円>、アクセラレーターコンセント (AC100V) <9,450円> はメーカーオプション。リヤクーラー、センターアップパービラーガーニッシュはセットでメーカーオプション<57,750円>。リヤホイールハウスカバー、リヤヒーターはセットでメーカーオプション<26,250円>。

Photo左: 4WD・3/6/9人乗り・4ドア・DX。リヤホイールハウスカバー、リヤヒーター、寒冷地仕様はセットでメーカーオプション。

"GLパッケージ" ① ② ③ ④

- ① カラーバンパー (フロント・リヤ) / メッキフロントグリル
- ② 電動格納式ワイドビュー材質ドアミラー (リモコン式)
- ③ メッキバックドアガーニッシュ
- ④ フルホイールキャップ (ハイグレードタイプ)

●の車種番号に設定。

① プライバシーガラス (リヤサイド・リヤクォーター・バックドア) / ② パワーウィンドウ (運転席/キー-OFF後作動可能ワンタッチ式・挟み込み防止機能付) / ③ リヤホイールハウスカバー

*1 沖縄地区は価格が異なります。*2 北海道地区の価格には寒冷地仕様が含まれます (詳しくは販売店におたずねください)。
 ■価格はメーカー希望小売価格 (消費税込み) '10年6月現在のもの' で参考価格です。価格は販売店が独自に定めていますので、詳しくは各販売店におたずねください。
 ■価格はスペアタイヤ (車両装着タイプ)、タイヤ交換工具等の価格です。■価格にはオプション価格は含まれていません。■保険料、税金 (除く消費税)、登録料等の諸費用は別途申し受けます。
 ■自動車リサイクル法の施行により、P31のリサイクル料金が別途必要となります。

トヨタ ハイエース主要装備一覧表 (パン)

標準装備 メーカーオプション (ご注文時に申し受けます) 販売店装着オプション

Table with columns for vehicle details and options. Includes categories like 2WD/4WD, safety (ABS, airbags), exterior (mirrors, wheels), interior (seats, floor mats), and engine/transmission options. Includes a 'GLパッケージ' section.

標準装備 メーカーオプション (ご注文時に申し受けます) 販売店装着オプション

Table detailing interior and equipment options for the 'GLパッケージ' model. Lists items like interior trim, air conditioning, audio systems, and other accessories with prices and options.

説明欄: メーカーオプションはご注文時に申し受けます。メーカーの工場に装着するため、ご注文後はお受けできません。価格には消費税込みの10年6月現在のものが参考価格です。

2011年7月終了アナログテレビ放送は2011年7月に終了し、地上デジタルテレビ放送に移行します。アナログテレビ放送終了後は、このナビゲーションでは、テレビを観ることができなくなります。

全車標準装備

- List of standard equipment for the vehicle, including tires, mirrors, interior trim, and safety features like ABS and airbags.

BODY COLOR

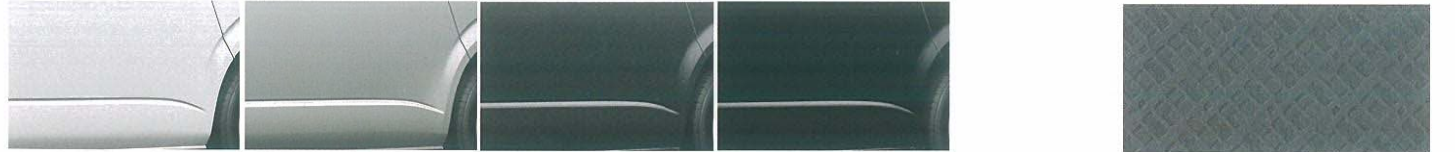

SEAT COLOR



Table showing color codes for body and seat colors. Columns include the color name and its corresponding code (e.g., White <058>, Silver Metallic <1E7>).

内外配色一覧表

Table showing interior and exterior color combinations. Columns include body color code, interior color code, and options for seat and floor mats.

※ボディカラーのインテリジェントシルバートーニング<2JN>はメーカーオプション<42,000円 (消費税抜き40,000円)>となります。
●価格はメーカー希望小売価格 (消費税込み) 10年6月現在のものが参考価格です。

COMMUTER & WAGON

乗る人にやさしい空間。環境にやさしい性能。
ハイエースのゆとりを、すべてのゲストに。

広く快適な客室。多彩な装備。そして、クリーンでパワフルなエンジン。
乗る人にも環境にも配慮したコミュニーター&ワゴン。
すべてのゲストに満足を届ける、ゆとりのハイエースです。



ロングボディに上質装備が充実のワゴンGL登場。
スペースアップシートなどを装備。実用性にも優れています。



シート配列図

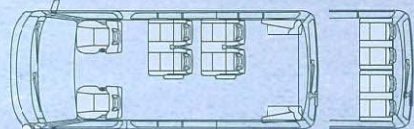

最後列スペースアップシートはね上げ状態

Photo: 2WD・2700ガソリン・ワゴンGL。ボディカラーはシルバーマイカメタリック<1E7>。アルミホイール、両側固定式リヤサイドガラス、リヤクォーターガラス(プライバシー)、パワースライドドア、HDDナビゲーションシステム&4スピーカー&音声ガイドシステム機能付カラーバックガイドモニターはメーカーオプション。

Photo上: 2WD・2700ガソリン・コミュニーターGL。ボディカラーはシルバーマイカメタリック<1E7>。助手席SRSエアバック+プリテンショナー&フォースリミッター機構付シートベルト、クリアランスソナー&バックソナー(6センサー)、両側固定式リヤサイドガラス、リヤクォーターガラス(プライバシー)、パワースライドドア、DVDナビゲーションシステム&6スピーカー&音声ガイドシステム機能付カラーバックガイドモニターはメーカーオプション。
Photo下: 2WD・2700ガソリン・ワゴン グランドキャビン。ボディカラーのノーブルパールニングII<2JZ>はメーカーオプション。アルミホイール、クリアランスソナー&バックソナー(6センサー)、両側固定式リヤサイドガラス、リヤクォーターガラス(プライバシー)、パワースライドドア、HDDナビゲーションシステム&6スピーカー&音声ガイドシステム機能付カラーバックガイドモニターはメーカーオプション。

Mechanism

DIESEL ENGINE

クリーンテクノロジーを駆使した新型ディーゼルエンジンを搭載。

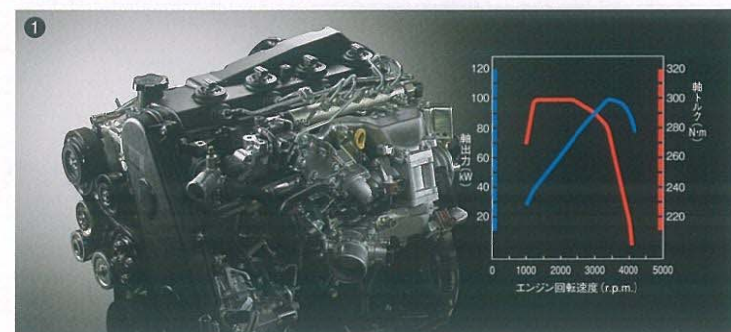

① 3.0L TDIディーゼルエンジン [コムーターに設定]

DPRシステムの採用により平成17年(新長期)低排出ガス規制に適合した新型ディーゼルエンジンを搭載。コモンレール式燃料噴射システムと可変ノズル式ターボチャージャーにより低速域での力強いトルクを実現。高出力と実用性を兼ね備えた扱いやすいエンジンです。また、軽量バランスシャフトなどの採用により静粛性にも配慮しています。

1KD-FTV 総排気量: 2,982L
最高出力(ネット): 100kW (136PS) / 3,400r.p.m.
最大トルク(ネット): 300N・m (30.6kgf・m) / 1,200~2,400r.p.m.

GASOLINE ENGINE

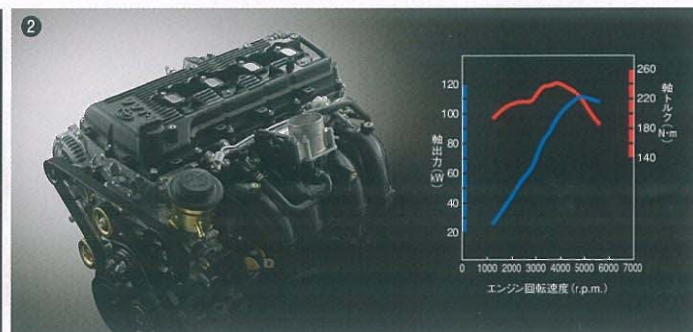

② 2.7L DOHC VVT-i*1ガソリンエンジン

VVT-iの採用により生まれた力強いパワーとトルクが特徴の高性能ガソリンエンジン。振動・騒音も低レベルに抑制。『平成17年基準排出ガス50%低減レベル』*2の認定を、国土交通省より取得しています。

*1: Variable Valve Timing-intelligent (連続可変バルブタイミング機構)
*2: 国土交通省低排出ガス車認定制度

2TR-FE 総排気量: 2,693L
最高出力(ネット): 111kW (151PS) / 4,800r.p.m.
最大トルク(ネット): 241N・m (24.6kgf・m) / 3,800r.p.m.



③ サスペンション

ダブルウィッシュボーン式のフロントサスペンションと車軸式半楕円板ばね式のリアサスペンションを採用。優れた操縦安定性と乗り心地を両立しています。

④ ゲート式A/Tシフトレバー

4速オートマチックトランスミッション

電子制御フレックスロックアップ付4速オートマチック (ECT-iE) を採用。低燃費と滑らかな変速フィーリングを実現しています。また、ガソリンエンジン搭載車には登坂路、降坂路での不要なシフトチェンジを低減する登坂坂制御を採用し、ドライブの快適性を向上させています。

⑤ ベンチレーテッドディスクブレーキ (フロント)

⑥ アルミホイール

⑦ イージーメンテナンス

日常的なメンテナンスを容易にするために、エンジン冷却水やウォッシャー液のタンク等をフロント部に内蔵。



Safety



Photo: 2WD・2700ガソリン・ワゴン グランドキャビン。ボディカラーのノーブルパールトーンングⅡ<2JZ>はメーカーオプション。クリアランスソナー&バックソナー (6センサー)、同側固定式リヤサイドガラス・リヤクォーターガラス (プライバシー)、パワースライドドア、アクセサリコンセント (AC10V)、HDDナビゲーションシステム&6スピーカー&音声ガイダンス機能付カラーバックガイドモニターはメーカーオプション。

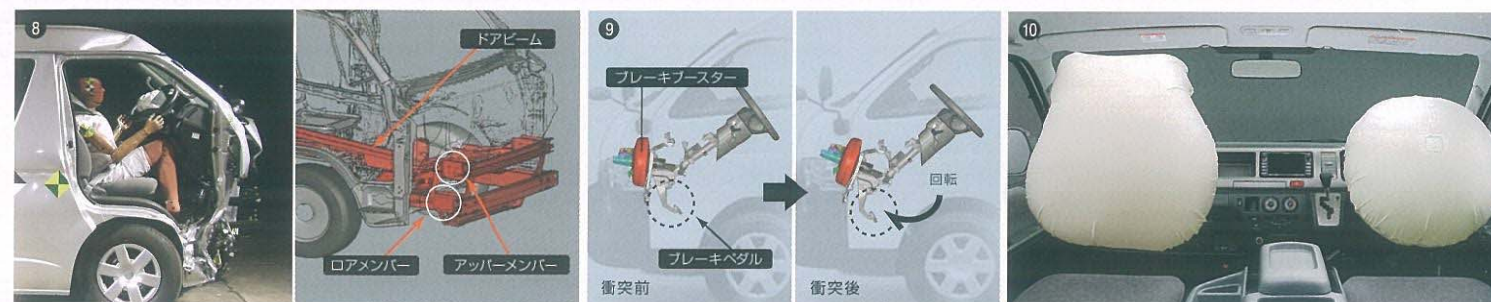

⑧ 強固なボディ構造 ■写真は実験用車両でオフセット前面衝突実験です。

ロアメンバーに加えアッパーメンバーを採用。さらに、ドアビームなどを強化。衝突時の衝撃荷重を効果的に分散・吸収しキャビンの変形を最小限に抑える強固なボディ構造としました。

⑨ ステアリング&ブレーキペダル後退低減機構 (回転式)

前方から強い衝撃を受けた際には、ブレーキブースターが回転。ブレーキペダルの飛び出しを抑えることで、ドライバーの脚部への傷害を軽減する構造としました。

⑩ SRS*3エアバッグ

全車に、運転席SRSエアバッグを標準装備。助手席SRSエアバッグは、ワゴン全車に標準装備、コムーターにオプション設定。万一の衝突時に、前方からの強い衝撃に対して作動し、シートベルトの働きと合わせて前席乗員の胸や頭の重大な傷害を軽減します。

■写真は機能説明のためにSRSエアバッグが作動した状態を再現したものです。

*3: SRS(乗員保護補助装置): Supplemental Restraint System ●SRSエアバッグは衝突の条件によっては作動しない場合があります。SRSエアバッグはシートベルトを補助する装置です。必ずシートベルトをご着用ください。
●助手席エアバッグ装着車にチャイルドシートなどを助手席に装着する時は後ろ向きにしないなど、ご注意ください。必ず取扱書をご覧ください。



⑪ 歩行者傷害軽減ボディ

エンジンフード・フェンダーパネル・ワイパーピボット周辺に衝撃吸収構造を採用し、万一の対人事故の場合に歩行者の頭部などに加わる衝撃を緩和するボディ構造としました。

⑫ プリテンショナー&フォースリミッター機構付フロントシートベルト

前席には、万一の前面衝突時に強い衝撃を感知すると瞬時にシートベルトを巻き取り適切な乗員拘束効果を確認するプリテンショナー機構、そしてシートベルトに一定以上の荷重がかからないようにすることで、乗員の胸部への衝撃を緩和するフォースリミッター機構を採用しました。

●プリテンショナー機構は衝突の条件によっては作動しない場合があります。

⑬ WIL (頸部傷害低減)*4コンセプトシート

*4: WIL(頸部傷害低減): Whiplash Injury Lessening

⑭ フロントシートベルト ⑮ リヤシートベルト

⑯ ISOFIX*5対応チャイルドシート固定専用バー+トッパテザーアンカー [ワゴンに設定]

リヤシートに設定。チャイルドシートの着脱がワンタッチでできる専用バーです。

*5: 国際標準化機構 (ISO) 規格のチャイルドシート固定方式

●チャイルドシートは販売店装着オプションです。なお、ご使用に関してはご注意ください。必ず取扱説明書をご覧ください。ハイエース用としてISOFIXの証を受けたチャイルドシート以外のものにつきましては、シートベルトでの固定となります。詳しくは販売店におたずねください。

COMMUTER

広い空間に、利便性の高い装備を満載。15人乗りのハイエスコミュター



Photo: 2WD・2700ガソリン・コミュター GL。ボディカラーはダークブルーマイカメタリック<8P4>。助手席SRSエアバッグ+プリテンション&フォースリミッター機構付シートベルト、クリアランスソナー&バックソナー(6センサー)、両側固定式リヤサイドガラス・リヤクォーターガラス(プライバシー)、パワーライドドア、アクセサリコンセント(AC100V)、DVDナビゲーションシステム&6スピーカー&音声ガイダンス機能付カラーバックガイドモニターはメーカーオプション。



運転席・助手席フルリクライニング 写真はDX

SPACE UP SEAT



① 最後列スペースアップシート

コミュターのリヤ客席は4列シート。4人掛けの最後列シートは、それぞれのサイド部分にはね上げて格納することができるスペースアップ機能を装備しています。状況に応じて乗員スペースにも荷物スペースにも使い分けられるように、大きな荷物もバックドアからラクラク出し入れできるので便利です。

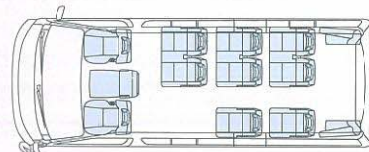

シート配列図(最後列スペースアップシートはね上げ状態)



はね上げ状態

NAVIGATION & SOUND SYSTEM

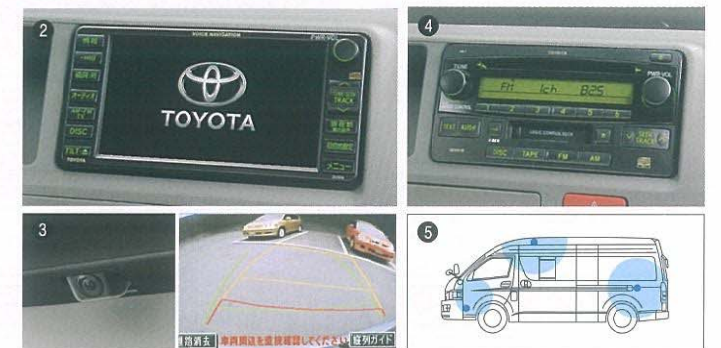

カメラ部 モニター画面 スピーカーレイアウト図

② DVDナビゲーションシステム

6.5型液晶ワイドのタッチディスプレイを採用。大きな画面表示で、見やすく操作しやすいナビゲーションシステムです。

写真はDVDナビゲーションシステム【オーディオ:CD、AM/FMラジオ、6スピーカー(DXは2スピーカー)/その他:6.5型液晶ワイドディスプレイ(タッチ式)、FM多周VICS】

③ 音声ガイダンス機能付*カラーバックガイドモニター

車庫入れや縦列駐車などの際に、後退操作の参考になるガイドラインをバックガイドモニター画面に表示。ステアリング操作のタイミングも画面表示するほか、縦列駐車時には音声ガイドも行います。

*音声案内は縦列駐車時のみとなります。■案内線表示および音声ガイダンスは、ON/OFF切り替え可能です。●カメラが映し出す範囲は限られています。後退時には必ず直接後方を確認しながら運転してください。

④ CD・カセット一体AM/FMマルチ電子チューナー付ラジオ&6スピーカー [GLに装備]

⑤ 6スピーカーシステム [GLに装備] ●スピーカーは左右対称となります。

EQUIPMENT

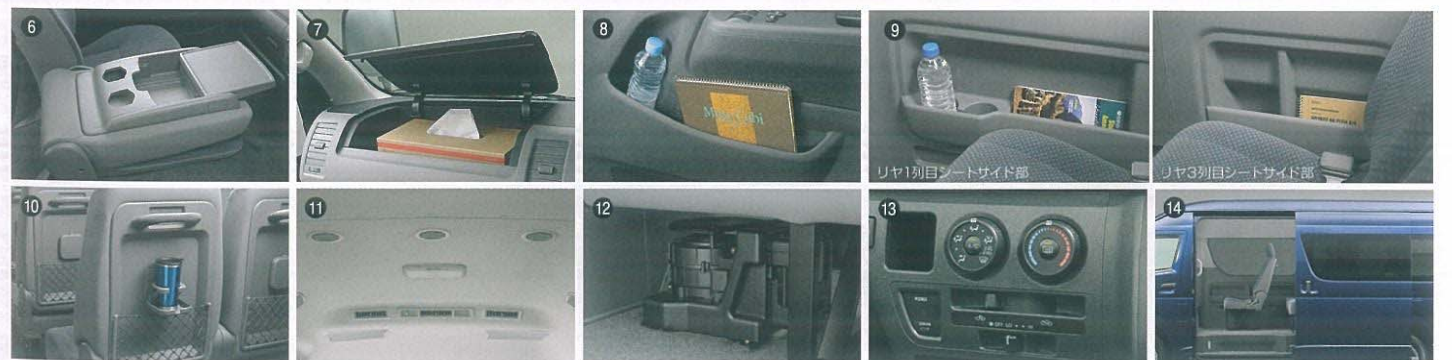

- ⑥ マルチユースシートバックコンソール(リヤ席用カップホルダー2個付) ⑦ 助手席アッパーボックス *除く助手席エアバッグ装着車
- ⑧ フロントドアボトルホルダー ⑨ リヤトリムポケット [GLに装備] ⑩ リヤシートバックポケット&カップホルダー&アシストグリップ [GLに装備]
- ⑪ リヤクーラー(個別吹出し付) ⑫ リヤヒーター ⑬ フロントエアコン/ダイヤル式フロントコントロールパネル ⑭ パワーライドドア(イージークローザー付)

■写真の小物は装備に含まれません。■画面はハメ込み合成です。■写真は機能説明のために各ランプを点灯したものです。実際の走行状態を示すものではありません。■写真はスペース説明のためのものであり、通常以外のシートアレンジをすると走行できない場合があります。必ず取扱書をご覧ください。■装備・仕様の詳しい設定につきましては、P42~43の主要装備一覧表をご覧ください。

WAGON

上質の装備類が、心地よい時間と空間を演出。10人乗りのハイエースワゴン。



Photo: 2WD・2700ガソリン・ワゴン グランドキャビン。ボディカラーのノーブルパルターニング1<2JZ>はメーカーオプション。アルミホイール、クリアランスソナー&バックソナー(6センサー)、両側固定式リヤサイドガラス、リヤクォーターガラス(プライバシー)、パワースライドドア、アクセサリコンセント(AC100V)、HDDナビゲーションシステム&6スピーカー&音声ガイド機能付カラーバックガイドモニターはメーカーオプション。



AMENITY



① 最後列スペースアップシート [GLに装備]

4人掛けの最後列シートは、それぞれのサイド部分にはね上げて格納することができるスペースアップ機能を装備しています。

② リヤクォーターコンソール(カップホルダー・テーブル付) [GLに装備]

蓋の上部には、カップホルダー4個とテーブルを装備。カップホルダーは脱着式です。

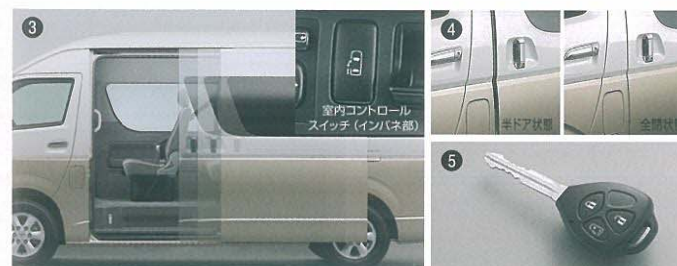

③ パワースライドドア(イージークローザー付)

④ スライドドアイージークローザー [Grandキャビン・GLに装備]

⑤ ワイヤレスドアロックリモートコントロール 写真はパワースライドドア付用キー

スライドドア開口部寸法
開口幅: 1,180mm・開口高: 1,680mm (ウェジャーストリップ~ウェジャーストリップ) / 1,810mm (ウェジャーストリップ~ステップ)・ステップ高: 390mm (2WD) / 410mm (4WD)
●数値はメーカー設計値であり参考値です。(スーパーロング)

EQUIPMENT



⑩ センターコンソール(リヤ席用カップホルダー2個付) ⑪ リヤリムポケット [Grandキャビン・GLに装備]

⑫ リヤシートバックポケット&カップホルダー&アシストグリップ ⑬ ルームランプ 写真はGrandキャビン

NAVIGATION & VISUAL SYSTEM



⑥ HDDナビゲーションシステム*1

30GBの大容量HDDによるインテリジェント・ナビゲーションシステム。ナビ、オーディオ&ビジュアル*2などのコントロール機能を集約。6.5型液晶ワイドのタッチディスプレイを採用。HDDの情報量と32,000色の表現力を駆使して、精度の高い情報を鮮明に表示します。また、Gセンサー搭載により都市高速ランプや立体駐車場で高精度な位置補正を実現しています。

写真はHDDナビゲーションシステム[オーディオ: CD、MD、AM/FMラジオ、アナログTV、サウンドライブラリー、6スピーカー(GLは4スピーカー) / その他: 6.5型液晶ワイドディスプレイ(タッチ式)、FM多重VICIS]

*1.G-BOOK ALPHAには対応していません。詳しくは販売店におたずねください。*2.安全のため、走行中、一部操作できない機能があります。また、TV放送、FM多重文字放送は安全のため走行中は画像が消え、音声だけとなります。ただし、FM多重文字放送は、目次、交通情報、気象情報、緊急情報に限り、走行中も表示されます。

2011年アナログテレビ放送は2011年7月に終了し、地上デジタルテレビ放送に移行します。アナログテレビ放送終了後は、このナビゲーションでは、テレビを視聴することができなくなります。地上デジタルテレビ放送を視聴するには、地上デジタルテレビ放送対応の機器(販売店装着オプション)が別途必要となります。

⑦ 後席9型液晶ワイドディスプレイ(格納式) ⑧ リモコン ⑨ DVDプレーヤー サウンドライブラリー機能

CDを再生しながら同時に4倍速録音ができるサウンドライブラリー機能を搭載。HDDに約2,000曲*4の音楽データを保存できます。

*4.AAC128kbps、1曲5分換算の場合。

COMMUTER スーパーロング・ワイドボディ・ハイルーフ (2WD/4WD)

■通勤ター GL

15人乗り・4ドア
車種番号 66 (2WD) 70 (4WD)



単位(mm)

Photo: 2WD・2700ガソリン・通勤ターGL。ボディカラーはライトイエロー<599>。助手席SRSエアバッグ+プリテンショナー&フォースリミッター機構付シートベルト<15,750円>。クリアランスソナー&バックソナー (6センサー) <42,000円>。両側固定式リヤサイドガラス・リヤクォーターガラス (プライバシー) <-12,600円>。パワースライドドア<77,700円>。アクセサリコンセント (AC100V) <9,450円>。DVDナビゲーションシステム&6スピーカー&音声ガイダンス機能付カラーバックガイドモニター<149,100円>はメーカーオプション。



シート配列

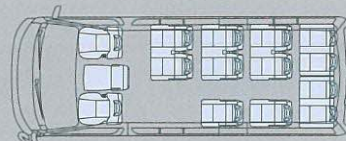

■通勤ター DX

15人乗り・4ドア
車種番号 68 (2WD) 71 (4WD)



単位(mm)

Photo: 2WD・3000ディーゼル・通勤ターDX。ボディカラーはホワイト<058>。



シート配列

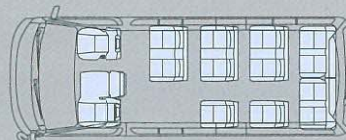

■通勤ター

メーカー希望小売価格 ※1				消費税抜き	
GL	2WD	3000ディーゼル	4A/T	3,181,500円	3,030,000円
		2700ガソリン	4A/T	2,736,300円	2,606,000円
	4WD	2700ガソリン		3,033,450円	2,889,000円
北海道地区メーカー希望小売価格 ※2				消費税抜き	
GL	2WD	3000ディーゼル	4A/T	3,216,150円	3,063,000円
		2700ガソリン	4A/T	2,764,650円	2,633,000円
	4WD	2700ガソリン		3,061,800円	2,916,000円
メーカー希望小売価格 ※1				消費税抜き	
DX	2WD	3000ディーゼル	4A/T	3,054,450円	2,909,000円
		2700ガソリン	4A/T	2,609,250円	2,485,000円
	4WD	2700ガソリン		2,906,400円	2,768,000円
北海道地区メーカー希望小売価格 ※2				消費税抜き	
DX	2WD	3000ディーゼル	4A/T	3,089,100円	2,942,000円
		2700ガソリン	4A/T	2,637,600円	2,512,000円
	4WD	2700ガソリン		2,934,750円	2,795,000円

■ワゴン

メーカー希望小売価格 ※1				消費税抜き	
グランドキャビン	2WD	2700ガソリン	4A/T	3,150,000円	3,000,000円
		2700ガソリン	4A/T	3,444,000円	3,280,000円
	4WD	2700ガソリン			
北海道地区メーカー希望小売価格 ※2				消費税抜き	
グランドキャビン	2WD	2700ガソリン	4A/T	3,178,350円	3,027,000円
		2700ガソリン	4A/T	3,472,350円	3,307,000円
	4WD	2700ガソリン			
メーカー希望小売価格 ※1				消費税抜き	
GL	2WD	2700ガソリン	4A/T	2,583,000円	2,460,000円
		2700ガソリン	4A/T	2,877,000円	2,740,000円
	4WD	2700ガソリン			
北海道地区メーカー希望小売価格 ※2				消費税抜き	
GL	2WD	2700ガソリン	4A/T	2,611,350円	2,487,000円
		2700ガソリン	4A/T	2,905,350円	2,767,000円
	4WD	2700ガソリン			
メーカー希望小売価格 ※1				消費税抜き	
DX	2WD	2700ガソリン	4A/T	2,373,000円	2,260,000円
		2700ガソリン	4A/T	2,667,000円	2,540,000円
	4WD	2700ガソリン			
北海道地区メーカー希望小売価格 ※2				消費税抜き	
DX	2WD	2700ガソリン	4A/T	2,398,200円	2,284,000円
		2700ガソリン	4A/T	2,692,200円	2,564,000円
	4WD	2700ガソリン			

WAGON スーパーロング/ロング・ワイドボディ・ハイルーフ/ミドルーフ (2WD/4WD)

■ワゴン グランドキャビン

スーパーロング・ハイルーフ・10人乗り・4ドア
車種番号 72 (2WD) 75 (4WD)



単位(mm)

Photo: 2WD・2700ガソリン・ワゴン グランドキャビン。ボディカラーのノーブルパールーニングⅡ<2JZ><73,500円>はメーカーオプション。クリアランスソナー&バックソナー (6センサー) <42,000円>。両側固定式リヤサイドガラス・リヤクォーターガラス (プライバシー) <-12,600円>。パワースライドドア<67,200円>。アクセサリコンセント (AC100V) <10,500円>。HDDナビゲーションシステム&6スピーカー&音声ガイダンス機能付カラーバックガイドモニター<264,600円>はメーカーオプション。



シート配列

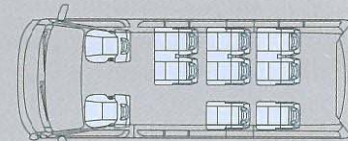

■ワゴン GL

ロング・ミドルーフ・10人乗り・4ドア
車種番号 73 (2WD) 76 (4WD)



単位(mm)

Photo: 2WD・2700ガソリン・ワゴンGL。ボディカラーはブラックマイカ<209>。アルミホイール<63,000円>。クリアランスソナー&バックソナー (6センサー) <42,000円>。両側固定式リヤサイドガラス・リヤクォーターガラス (プライバシー) <-12,600円>。パワースライドドア<67,200円>。HDDナビゲーションシステム&4スピーカー&音声ガイダンス機能付カラーバックガイドモニター<301,350円>。寒冷地仕様はメーカーオプション。



シート配列

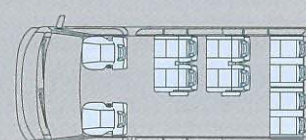

■ワゴン DX

ロング・ミドルーフ・10人乗り・4ドア
車種番号 74 (2WD) 77 (4WD)



単位(mm)

Photo: 4WD・2700ガソリン・ワゴンDX。ボディカラーはシルバークラッシュ<1E7>。クリアランスソナー&バックソナー (6センサー) <42,000円>。両側固定式リヤサイドガラス・リヤクォーターガラス (UVカットグリーン) <-12,600円>。アクセサリコンセント (AC100V) <9,450円>はメーカーオプション。パワースライドドア、スライドドアトルクホルダーはセットでメーカーオプション<94,500円>。



シート配列

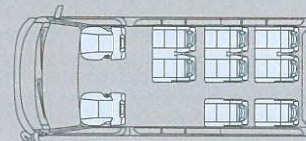

※1 沖縄地区は価格が異なります。※2 北海道地区の価格には寒冷地仕様が含まれます (詳しくは販売店におたずねください)。
■価格はメーカー希望小売価格 (消費税込み) 10年8月現在のものです。価格は販売店が独自に定めていますので、詳しくは各販売店におたずねください。
■価格はスペアタイヤ (車両装着タイプ)、タイヤ交換用工具付の価格です。■価格にはオプション価格が含まれていません。■保険料、税金 (除く消費税)、登録料等の諸費用は別途申し受けます。
■自動車リサイクル法の施行により、P44のリサイクル料金が別途必要となります。

トヨタ ハイエース主要装備一覧表 (コンピューター・ワゴン)

	掲載ページ	コンピューター		ワゴン	
		GL	DX	GL	DX
タイヤ&ホイール&足回り	フロント:195/80R15 103/101L LT(15×6Jスチールホイール) リア:195/80R15 107/105L LT(15×6Jスチールホイール)			2WD	
	195/80R15 107/105L LT(15×6Jスチールホイール)			4WD	
	フロント:195/80R15 103/101L LT(15×6Jアルミホイール) リア:195/80R15 107/105L LT(15×6Jアルミホイール)			2WD 63,000円(消費税抜き60,000円)	
	195/80R15 107/105L LT(15×6Jアルミホイール)			4WD 63,000円(消費税抜き60,000円)	
	フルホイールキャップ			ハイグレードタイプ	
	リヤLSD (リミテッドスリップ・デフ) [4WDのみ]			31,500円(消費税抜き30,000円)	
安全性	ABS (アンチロック・ブレーキシステム) ブレーキアシスト				
	運転席 SRSエアバッグ+プリテンションャー&フォースリミッター機構付シートベルト				
	助手席 SRSエアバッグ+プリテンションャー&フォースリミッター機構付シートベルト	35	15,750円(消費税抜き15,000円)		
	リヤシートベルト		2点式	外側3点式・中央2点式	外側3点式・中央2点式
	LED式ハイマウントストップランプ				
	チャイルドプロテクター (スライドドア)				
	ISOFIX対応チャイルドシート固定専用バー+トッパテザーアンカー	35		リヤ外側左席	リヤ外側右席 *1
	クリアランスソナー&バックソナー (6センサー)			42,000円(消費税抜き40,000円)	
外装	カラードバンパー (フロント・リヤ)				
	カラードスライドドアレール				
	UVカット機能付フロントウインドシールドグリーンガラス				
	リヤサイドガラス	*2	ブライバシー	UVカットグリーン	UVカットグリーン
	リヤクォーターガラス	*3	ブライバシー	UVカットグリーン	UVカットグリーン
	バックドアガラス	*3	ブライバシー	UVカットグリーン	UVカットグリーン
	フロントグリル		シルバー塗装	メッキ	シルバー塗装
	メッキアウトサイドアハンドル (フロント・スライドドア)				
	メッキバックドアガーニッシュ				
	リヤメッキエンブレム (車名+グレードロゴ)				
視界	マルチリフレクターヘッドランプ (マニュアルレベリング機能付)				
	フロントフォグランプ				
	アウターミラー		電動格納式ワイドビュードアミラー (リモコン式)	メッキ	
	ウォッシャー運動間欠式フロントワイパー		時間調整式	時間調整式	
計器盤・操作性	オプティロンメーター (タコメーター付)				
	コンライト (ライト自動点灯・消灯システム)				
	メーター照度コントロール				
	パワーウィンドウ (運転席/キーOFF後作動可能ワンタッチ式・挟み込み防止機能付)		16,800円(消費税抜き16,000円) *4		16,800円(消費税抜き16,000円) *4
	ワイヤレスドアロックリモートコントロール				
	盗難防止システム (エンジンモビライザーシステム) [国土交通省認可品]		10,500円(消費税抜き10,000円)		10,500円(消費税抜き10,000円)
	スライドドアイージークローザー	39			
	パワースライドドア (イージークローザー付)	37-39	77,700円(消費税抜き74,000円)	*4	67,200円(消費税抜き64,000円)
	スライドドア全開ストッパー				
	4本スポークステアリングホイール (ウレタン)			センターオーナメント付	
	バックドアインサイドハンドル				
シート	シート表皮		トリコット	ジャージ	トリコット
	フロントシート	37	フルリクライニング シートスライド ヘッドレスト	運転席*5 運転席・助手席 分割式	運転席*5 運転席・助手席 分割式
	リヤシート		リクライニング ヘッドレスト (分割式) アームレスト	12個	8個 片側 (1列目・2列目)
	最後列スペースアップシート	37-39	シートバックポケット・カップホルダー・アシストグリップ	8個	8個 (アシストグリップのみ)
内装・室内装備	インパネアッパー部シルバーメタリック加飾				
	センターコンソール (リヤ席用カップホルダー2個付)	39			
	マルチユースシートバックコンソール (リヤ席用カップホルダー2個付)	37			
	助手席アッパーボックス		*6	*6	
	ファブリックサンバイザー (運転席・助手席)				
	スライドドアポトルホルダー (1個)			*4	*4
	リヤクォーターコンソール (カップホルダー・テーブル付)				
	フロントルームランプ	39	マップランプ付	マップランプ付	
	リヤルームランプ		大型 (2個)	2個	大型 (2個) 大型 (1個) 1個
	ドアトリム		フロントドア スライドドア クォーター バックドア	成形 成形フルトリム 成形フルトリム 樹脂	成形+表皮巻き 成形フルトリム 成形フルトリム 樹脂
	リヤトリムポケット	37-39			
	フロアカーペット材質		ベロアニーバン	オレフィン	ベロアニーバン
	乗降用グリップ			2個	1個
	リヤホイールハウスカバー		トリム一体		トリム一体
	アクセサリコンセント (AC100V)	*8	インパネ 9,450円 (消費税抜き9,000円)	インパネ・リヤクォータートリム 10,500円 (消費税抜き10,000円)	インパネ 9,450円 (消費税抜き9,000円)
	植毛ビラーガーニッシュ				

トヨタ ハイエース主要装備一覧表 (コンピューター・ワゴン)

	掲載ページ	コンピューター		ワゴン	
		GL	DX	GL	DX
空調	フロントエアコン-リヤクーラー (個別吹出し付) リヤヒーター	37			
オーディオ&ビジュアル	CD/カセット一体AM/FMマルチ電子チューナー付ラジオ&6スピーカー *10	37			47,250円(消費税抜き45,000円) *11
*9	AM/FMマルチ電子チューナー付ラジオ & 1スピーカー (内蔵型)				
	オーディオレス & 6スピーカー		-33,600円(消費税抜き-32,000円) *11		-33,600円(消費税抜き-32,000円) *11
	オーディオレス & 4スピーカー				
	オーディオレス & 2スピーカー		-3,150円(消費税抜き-3,000円) *11		-3,150円(消費税抜き-3,000円) *11
	HDDナビゲーションシステム [オーディオ: DVD, CD, MD, AM/FMラジオ, アナログTV, サウンドライブラリー, 6スピーカー&後席9型液晶ワイドディスプレイ/その他: 6.5型液晶ワイドディスプレイ (タッチ式), FM多重VICS] & 音声ガイダンス機能付カラーバックガイドモニター *10 *12	39			411,600円(消費税抜き392,000円) *11
	HDDナビゲーションシステム [オーディオ: CD, MD, AM/FMラジオ, アナログTV, サウンドライブラリー, 6スピーカー/その他: 6.5型液晶ワイドディスプレイ (タッチ式), FM多重VICS] & 音声ガイダンス機能付カラーバックガイドモニター *10 *12				264,600円(消費税抜き252,000円) *11
	HDDナビゲーションシステム [オーディオ: CD, MD, AM/FMラジオ, アナログTV, サウンドライブラリー, 4スピーカー/その他: 6.5型液晶ワイドディスプレイ (タッチ式), FM多重VICS] & 音声ガイダンス機能付カラーバックガイドモニター *10 *12				301,350円(消費税抜き287,000円) *11
	DVDナビゲーションシステム [オーディオ: CD, AM/FMラジオ, 6スピーカー/その他: 3.5型液晶ワイドディスプレイ (タッチ式), FM多重VICS] & 音声ガイダンス機能付カラーバックガイドモニター *10	37	149,100円(消費税抜き142,000円) *11		
	DVDナビゲーションシステム [オーディオ: CD, AM/FMラジオ, 2スピーカー/その他: 6.5型液晶ワイドディスプレイ (タッチ式), FM多重VICS]			139,650円(消費税抜き133,000円) *11	139,650円(消費税抜き133,000円) *11
その他	寒冷地仕様 *13+リヤフォグランプ (右側) 有料道路自動料金支払いシステムETC車載器				

■<メーカーオプション>はご注文時に申し受けます。メーカーの工場では装着するため、ご注文後はお受けできませんのでご了承ください。■価格はメーカー希望小売価格 (消費税込み) '10年6月現在のもの>で参考価格です。価格は販売店が独自に定めていますので、詳しくは各販売店におたずねください。*1.リヤ1列目、2列目のみとなります。*2.パワースライドドア (イージークローザー付) を選択した場合、リヤサイドガラス (助手席側スライド式) は固定式になります。*3.両側固定式リヤサイドガラス・リヤクォーターガラスは、セットでメーカーオプション<-18,900円(消費税抜き-18,000円)>となります。パワースライドドア (イージークローザー付) と同時に装着した場合、両側固定式リヤサイドガラス・リヤクォーターガラスの価格は<-12,600円(消費税抜き-12,000円)>となります。*4.パワースライドドア (イージークローザー付)、パワーウィンドウ、スライドドアポトルホルダー (1個) はセットでメーカーオプション<94,500円(消費税抜き90,000円)>となります。*5.助手席はセミリクライニングとなり、リクライニング量が制限されます。*6.助手席SRSエアバッグをメーカーオプション装着した場合、装着されません。*7.パワースライドドア (イージークローザー付) を選択した場合、成形フルトリムになります。*8.100W以下の電気製品をご使用ください (グラウンドキャビンはインパネ部1箇所、リヤトリム部1箇所合計で100W以下)。ただし、100W以下の電気製品でも正常に作動しない場合があります。詳しくは販売店におたずねください。*9.オーディオは種類が豊富です。詳しくは販売店におたずねください。*10.ディスプレイによっては再生できない場合があります。*11.同時選択はできません。*12.G-BOOK ALPHAには対応しておりません。詳しくは販売店におたずねください。*13.寒冷地仕様の内容、価格につきましては販売店にお問い合わせください。■事業用の場合は構造要件が自家用と異なります。詳しくは販売店におたずねください。

2011年7月7日現在 アナログテレビ放送は2011年7月に終了し、地上デジタルテレビ放送に移行します。アナログテレビ放送終了後は、このナビゲーションでは、テレビを視聴することができなくなります。地上デジタルテレビ放送を視聴するには、地上デジタルテレビ放送対応の機器 (販売店装着オプション) が別途必要となります。

全車標準装備

- スペアタイヤ (車両装着タイヤ) ●タイヤ交換用工具 (ジャッキ、ジャッキハンドル、ハブナットレンチ等) ●フロントスタビライザー ●ベンチレーテッドディスクブレーキ (フロント)
- ステッキ式パーキングブレーキ ●フロントサイドガラス (UVカットグリーン) ●L.S.P.&B.V. (ロード・センシング・プロポーションング&バイパス・バルブ) ●直前直左ミラー ●リヤアンダーミラー ●リヤウインドウデフォグガー (タイマー付) ●間欠式リヤワイパー ●防眩式インナーミラー ●標準メーター (コンピューターGL・DX、ワゴンDX) ●トリップメーター ●クロック (メーター内蔵) ●運転席シートベルト非着用ウォーニング+リマインダー ●半ドアウォーニング ●キー抜き忘れ防止ウォーニング ●ランプ消し忘れ防止ウォーニング ●フューエル残量ウォーニング ●フューエルリッドオープナー ●イグニッションキー照明 ●電気式ドアロック ●チルトステアリング ●エンジン回転数感知型!パワーステアリング ●シガーライター ●照明付灰皿 ●コインポケット ●運転席小物入れ ●カップホルダー (運転席・助手席) ●フロントドアポトルホルダー ●グローブボックス ●助手席アンダートレイ ●大型センターポケット ●フロントビラーガーニッシュ ●センタービラーガーニッシュ ●成形天井 ●大型成形スライドドアステップ (ステップランプ付) ●フットレスト ●アシストグリップ (助手席) ●バックドアストラップ ●ダイヤル式フロントコントロールパネル ●消火器 (コンピューター) 等

BODY COLOR

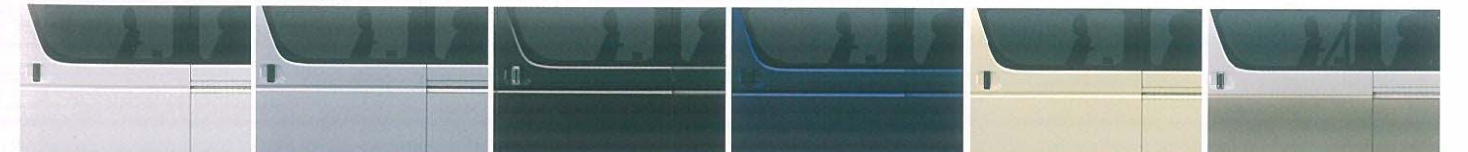

ホワイト<058> シルバーマイカメタリック<1E7> ブラックマイカ<209> ダークブルーマイカメタリック<8P4> ライトイエロー<599> ノーブルパールトーンII<2JZ>

SEAT COLOR



トリコット (コンピューター) トリコット (ワゴン) ジャージー

内外配色一覧表

	グレード	ボディカラー (コード)					
		ホワイト<058>	シルバーマイカメタリック<1E7>	ブラックマイカ<209>	ダークブルーマイカメタリック<8P4>	ライトイエロー<599>	ノーブルパールトーンII<2JZ>
コンピューター	GL	シート表皮	内装色 (コード): グレー (12)				
	DX	トリコット					
ワゴン	GL	トリコット					
	DX	ジャージー					

※ボディカラーのノーブルパールトーンII<2JZ>はメーカーオプション<73,500円(消費税抜き70,000円)>となります。
●価格はメーカー希望小売価格 (消費税込み) '10年6月現在のもの>で参考価格です。価格は販売店が独自に定めていますので、詳しくは各販売店におたずねください。
■ボディカラーおよび内装色は撮影、印刷インキの関係で実際の色とは異なって見えることがあります。

トヨタ ハイエース主要諸元表〔コミューター・ワゴン〕

		コミューター					
		2WD		4WD			
駆動方式		スーパーロング					
ボディ長		2ナンバー					
ナンバープレート分類番号		ワイド					
ボディ幅		ハイルーフ					
ルーフ形状		標準					
フロア形状		15人					
定員		15人					
グレード		GL	DX	GL	DX		
車両型式	3000ディーゼル (1KD-FTV)	4速オートマチック (ECT)	ADF-KDH223B-LEPNY	ADF-KDH223B-LEPDY	—	—	
	2700ガソリン (2TR-FE)	4速オートマチック (ECT)	CBF-TRH223B-LEPNK	CBF-TRH223B-LEPK	CBF-TRH228B-LEPNK	CBF-TRH228B-LEPK	
車両重量*	(kg)		66 2,200 67 2,060	68 2,140 69 2,000	70 2,170	71 2,110	
			66 3,025 67 2,885	68 2,965 69 2,825	70 2,995	71 2,935	
車両総重量*	(kg)		66 3,025 67 2,885	68 2,965 69 2,825	70 2,995	71 2,935	
最小回転半径	(m)		6.1	6.3	6.3	—	
燃料消費率 (km/L)	10・15モード (国土交通省審査値)	1KD-FTVディーゼル	10.4		—	—	
		2TR-FEガソリン	8.6		8.2	8.2	
車両寸法 (mm)	全長	5,380				5,380	5,380
		1,880				1,880	1,880
		2,285				2,285	2,285
	ホイールベース	3,110				3,110	3,110
		トレッド	前	1,655		1,655	1,655
		後	1,650		1,650	1,650	
最低地上高		185		175	175		
室内寸法 (mm)	内側寸法	長	4,250	4,205	4,250	4,205	
		幅	1,695	1,730	1,695	1,730	
		高	1,565		1,565	1,565	
タイヤサイズ	前	195/80R15 107/105L LT				195/80R15 103/101L LT	
	後	195/80R15 107/105L LT				195/80R15 107/105L LT	

●車両重量および車両総重量の値は番号で区別しています。●主要燃費改善対策として、2TR-FEガソリン車には可変バルブタイミング、フレックスロックアップ制御、充電制御を採用しています。
●燃料消費率は定められた試験条件での値です。お客様の使用環境(気象、渋滞等)や運転方法(急発進、エアコン使用等)に応じて燃料消費率は異なります。
●HDDナビゲーションシステム、DVDナビゲーションシステム、パワースライドドア(イージークローザー付)をメーカーオプション装着した場合、ディーゼル車で+30kg、それぞれ増加します。

駆動装置

駆動方式	2WD (後輪駆動方式)	4WD (フルタイム4輪駆動方式)
ミッション	4速オートマチック	
エンジン	3000ディーゼル (1KD-FTV)	2700ガソリン (2TR-FE)
クラッチ形式	トルクコンバーター3要素1段2相形	
変速比	第1速	2.804
	第2速	1.531
	第3速	1.000
	第4速	0.705
	後退	2.393
減速機	歯車形式	ハイポイド歯車
	減速比	4.100

■「HIACE」「コミューター」「OPTITRON」「サウンドライブラリー」「DPR」「TD」「EFI」「ECT」「Welcao」「TSOF」「TECS」はトヨタ自動車(株)の商標です。■道路運送車両法による自動車型式指定申請書数値
■製造事業者:トヨタ自動車株式会社

自動車リサイクル法の施行により、下表のリサイクル料金が別途必要となります。

型式	リサイクル預託金				資金管理料	合計	エアバッグ類追加オプション時の加算額	*リサイクル料金は10年6月時点の金額です。 *リサイクル預託金が預託済のお車を商品車として譲渡する旧所有者(譲渡人)は、車両価値部分とリサイクル預託金相当額の合計額を新所有者(譲受人)からお受け取りになることにより、リサイクル預託金の返金を受けることができます。詳しくは、取扱販売店におたずねください。
	シュレッダーダスト料金	エアバッグ類料金	フロン類料金	情報管理料金				
コミューター	11,200	1,950	4,550	230	380	18,320	300	
ワゴン	10,720	2,250	2,050	230	380	15,630	—	

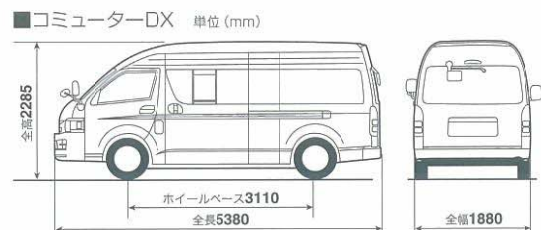
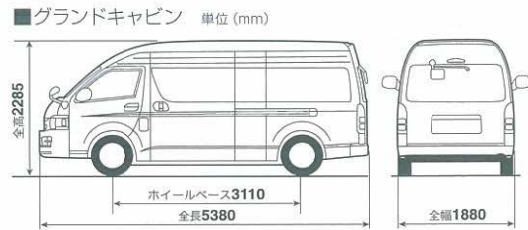

		ワゴン					
		2WD		4WD			
スーパーロング		スーパーロング					
3ナンバー		ワイド					
ハイルーフ		ハイルーフ					
標準		標準					
10人		10人					
グランドキャビン		GL	DX	グランドキャビン	GL	DX	
車両型式	3000ディーゼル (1KD-FTV)	4速オートマチック (ECT)	ADF-KDH223B-LEPNY	ADF-KDH223B-LEPDY	—	—	
	2700ガソリン (2TR-FE)	4速オートマチック (ECT)	CBF-TRH223B-LEPNK	CBF-TRH223B-LEPK	CBF-TRH228B-LEPNK	CBF-TRH228B-LEPK	
車両重量*	(kg)		72 2,020 73 1,950	74 1,910	75 2,130	76 2,060 77 2,020	
			72 2,570	73 2,500	74 2,460	75 2,680	76 2,610 77 2,570
車両総重量*	(kg)		72 2,570 73 2,500	74 2,460	75 2,680	76 2,610 77 2,570	
最小回転半径	(m)		6.1	5.2	6.3	5.4	
燃料消費率 (km/L)	10・15モード (国土交通省審査値)	1KD-FTVディーゼル	10.4		—	—	
		2TR-FEガソリン	8.6		9.1	8.2	
車両寸法 (mm)	全長	5,380				5,380	5,380
		1,880				1,880	1,880
		2,285				2,285	2,285
	ホイールベース	3,110				3,110	3,110
		トレッド	前	1,655		1,655	1,655
		後	1,650		1,650	1,650	
最低地上高		185		175	175		
室内寸法 (mm)	内側寸法	長	3,525	3,715	3,525	3,715	
		幅	1,595	1,730	1,565	1,695	
		高	1,565		1,565	1,565	
タイヤサイズ	前	195/80R15 103/101L LT				195/80R15 107/105L LT	
	後	195/80R15 107/105L LT				195/80R15 107/105L LT	

エンジン

型式	1KD-FTV (3000コモンレール式直噴ディーゼルトーボ)	2TR-FE (2700ガソリン)
種類	水冷直列4気筒直噴式DOHCターボ	水冷直列4気筒DOHC
使用燃料	軽油	無鉛レギュラーガソリン
総排気量 (L)	2,982	2,693
内径×行程 (mm)	96.0×103.0	95.0×95.0
圧縮比	16.0	9.6
最高出力 (ネット) kW (PS) /r.p.m.	100 (136) /3,400	111 (151) /4,800
最大トルク (ネット) N·m(kgf·m) /r.p.m.	300 (30.6) /1,200~2,400	241 (24.6) /3,800
燃料供給装置	コモンレール式燃料噴射システム	EFI (電子制御式燃料噴射装置)
燃料タンク容量 (L)	70	

ステアリング・サスペンション・ブレーキ

ステアリング	ラック&ピニオン式
サスペンション	ダブルウィッシュボーン式トーションバースプリング
ブレーキ	車軸半橋円板ばね ベンチレーテッドディスク リーディングトレーリング

●エンジン出力表示には、ネット値とグロス値があります。「グロス」はエンジン単体で測定したものであり、「ネット」はエンジンと車両に搭載した状態とほぼ同等条件下で測定したものです。同じエンジンで測定した場合「ネット」は「グロス」よりもガソリン車で約15%、ディーゼル車で約5%程度低い値(自工会調べ)となっています。

トヨタ ハイエース環境仕様 (コミューター・ワゴン)

		コミューター			ワゴン	
車両型式	CBF-TRH223B	CBF-TRH228B	ADF-KDH223B	CBA-TRH214W	CBA-TRH224W	CBA-TRH219W CBA-TRH229W
	エンジン	2TR-FE	1KD-FTV	2TR-FE	2TR-FE	2TR-FE
総排気量 (L)	2,693		2,982	2,693		
使用燃料	ガソリン		軽油	ガソリン		
駆動装置	駆動方式	2WD (後輪駆動方式)	4WD (4輪駆動方式)	2WD (後輪駆動方式)	2WD (後輪駆動方式)	4WD (4輪駆動方式)
変速機		4AT		4AT		
燃料消費率	10・15モード燃費 (国土交通省審査値) *1 (km/L)	8.6	8.2	10.4	9.1◆	8.6◆
	CO ₂ 排出量 (g/km)	270	283	—	255	270
参考		—		◆印の燃費値の車両は「平成22年度燃費基準」*2をクリアしています。またグリーン購入法にも適合しています。		
主要燃費改善対策		可変バルブタイミング、フレックスロックアップ制御、充電制御	フレックスロックアップ制御	可変バルブタイミング、フレックスロックアップ制御、充電制御	—	
排出ガス	認定レベルまたは適合規制 (国土交通省) *3	U-LEV*4		平成17年規制		U-LEV*4
	認定レベル値または適合規制値 (g/km)	CO	2.55	0.63	1.15	
		HC	—	—	—	
		NMHC	0.025	0.024	0.025	
		NOx	0.035	0.25	0.025	
		PM	—	0.015	—	
参考		八都府市*5、LEV-7*6		「自動車NOx・PM法」 「首都圏ディーゼル車規制条例」に適合 八都府市*5、LEV-7*6		
車外騒音	適合騒音規制レベル	加速騒音規制値: 76 dB-A				
エアコン冷媒使用量 (冷媒の種類)	(g)	70C (代替フロン HFC134-a)				
環境負荷物質の使用量	鉛	自工会自主目標達成 (1996年比1/10以下)				
	水銀	自工会自主目標達成 (2005年1月以降使用禁止)				
	カドミウム	自工会自主目標達成 (2007年1月以降使用禁止)				
	六価クロム	自工会自主規制目標達成 (2008年1月以降使用禁止)				
リサイクル関係	リサイクルし易い材料を使用した部品 (TSOP) *7	フロントバンパー、リヤバンパーなど				
	樹脂、ゴム部品への材料表示	あり				

*1.燃料消費率は定められた試験条件での値です。お客様の使用環境(気象、渋滞等)や運転方法(急発進、エアコン使用等)に応じて燃料消費率は異なります。*2.省エネ法に基づき定められている燃費目標基準 *3.10・15モード走行 *4.平成17年基準排出ガス50%低減レベル *5.八都府市指定低公害車 *6.京阪神七府県市指定低排出ガス車 *7.TSOP:Toyota Super Olefin Polymer

車いすの方が安全・安心に移動でき、乗り心地も快適。
車いすの台数や乗車定員などに合わせてお選びいただける
6つのタイプ。送迎仕様車も新たに設定しました。

※イラストは室内レイアウトの一例です。詳しくはウェルキャブカタログをご覧ください。

室内レイアウト図の色分けは、次のとおりです。
■ 車いす ■ 車いす収納装置 (1台分) ■ 2人掛けリクライニングシート ■ 1人掛けリクライニングシート ■ はね上げシート ■ 全自動スイングアームリフト ■ 3人掛けシート ("コタイプ"のみ)

Aタイプ
ロングボディ

車いすとストレッチャーの同時乗車が可能。
3脚のはね上げシートを装備し、
車内レイアウトの変更がラクにできます。

車いす×2名
ストレッチャー×7名

Dタイプ
スーパーロングボディ

フレキシブルな室内レイアウトでさまざまな用途に対応。
車いす4名乗車が可能なスーパーロングボディです。

車いす×4名
ストレッチャー×5名

Bタイプ
ロングボディ

車いす2名乗車が可能なオールマイティタイプ。
セカンドシートへの乗降や車内のウォークスルーも容易です。
ゆとりのスーパーロングボディも設定。

車いす×2名
ストレッチャー×8名

Bタイプ
スーパーロングボディ

スーパーロングボディ

"Dタイプ" オプション装着車。

福祉タクシー仕様車
スーパーロングボディ

ワゴン車ならではの快適性と機能性を兼備。
大切なゲストの送迎や観光などに最適な
グランドキャビン仕様です。

車いす×1名
ストレッチャー×9名

Cタイプ
ロングボディ

車いす1名+9名が一度に乗車可能。
2列の2人掛けリクライニングシートにより、
多人数でもスムーズな移動ができます。

車いす×1名
標準シート×9名

送迎仕様車
スーパーロングボディ

施設などへの送迎に必要な機能を
装備した仕様です。

スーパーロングボディ

参考資料 国や地方自治体の主な助成措置
身体障害者の方の自動車の購入や運転に際し、国や地方自治体では次のような助成措置が用意されています。
※詳しくは最寄りの福祉事務所・税務署・都道府県税事務所・警察署に事前にお問い合わせください。
■税制度 ●消費税の非課税 ●自動車税の減免 ●自動車取得税の減免
■貸付・助成 ●自動車購入資金の貸付 ●自動車改造費の助成 ●有料道路通行料金の割引 ●自動車運転の技能習得費の助成 ●駐車禁止規制の適用除外 ●補装具の交付・修理

Welcab

豊富な車種、選べるやさしさ。トヨタウェルキャブシリーズ

フレンドマチック 助手席回転スライドシート車	助手席リフトアップシート車 サイドリフトアップシート車	車いす仕様車 後席回転シート仕様
---------------------------	--------------------------------	---------------------

トヨタウェルキャブ総合展示場

●トヨタハートフルプラザ 札幌 TEL.011-611-8739 営業時間 10:00~18:00	●トヨタハートフルプラザ 横浜 TEL.045-682-9691 営業時間 10:00~18:00
●トヨタハートフルプラザ 仙台 TEL.022-776-8739 営業時間 10:00~18:00	●トヨタハートフルプラザ 名古屋 TEL.052-400-8739 営業時間 10:00~18:00
●トヨタハートフルプラザ 千葉 TEL.043-241-1488 営業時間 10:00~18:00	●トヨタハートフルプラザ 神戸 TEL.078-356-1616 営業時間 10:00~18:00
●トヨタハートフルプラザ 千葉中央 TEL.043-302-8111 営業時間 10:00~18:00	●トヨタハートフルプラザ 広島 TEL.082-531-1222 営業時間 10:00~20:00
●トヨタハートフルプラザ 東京 TEL.03-3332-3811 営業時間 10:00~18:00	●トヨタハートフルプラザ 福岡 TEL.092-477-6187 営業時間 10:00~18:00

お問い合わせ トヨタ自動車株式会社お客様相談センター
オープン時間 365日 9:00~18:00

全国共通フリーコール **0800-700-7700**

詳しくは <http://toyota.jp/welcab>

さまざまなニーズにお応えする豊富なバリエーション。

冷凍パン・クーリングパン・保冷パン
○用途に応じた温度域で選べるワイドバリエーション。
中温冷凍パン オプション装着車。

リフト付パン
○簡単なリモコン操作で昇降、リフト能力300kg。
オプション装着車。

幼児バス
○幼児の成長の早さに対応したゆとりのシートレイアウト。
細部に至るまで安全性に配慮した数々の装備。
オプション装着車。

あなたのカーライフを応援します。

トヨタサービス アフターサービスなら——安心・快適なカーライフのために **トヨタサービス**

[トヨタサービスカード]
全国どこでも、あなたのクルマをサポート
クルマのメンテナンス情報をネットワーク化。
全国のトヨタのお店がカードで点検・整備記録を参照し、
引越先などでもスピーディかつ的確にサポートします。

「その場で、車検。」「保証がつくしプラン」「10ミニッツサービス」など、
幅広いサービスもご用意しています。
toyota.jp/after_service/

トヨタレンタカー クルマを借りるなら——レンタカーで広がる世界 **トヨタレンタカー**

豊富な車種ラインアップと全国をカバーするネットワークで、
レンタカーを利用できます。パソコン・携帯電話からのレンタカー予約も簡単・便利。
www.toyota.co.jp/rent/

T-UP クルマを売るなら——あなたのクルマを高く買い取る **ティー・アップ**

安心・信頼のクルマ買取ネットワーク。
クルマに対する確かな目を活かして、メーカーを問わず買取いたします。
www.toyota.co.jp/t-up/

さまざまなフィールドで応援します。

GAZOO.com 情報サービスなら——あなたのカーライフをナビゲートする **ガズー**

新車・U-carなどのクルマ情報に加え、ドライブスポットや
ショッピングなどのカーライフ情報が満載のWebサイトです。
gazoo.com

TS3 クレジットカードなら——あなたの毎日に役立つ一枚 **ティーエス キュービックカード**

ライフスタイルをより豊かで快適にする「TS CUBIC CARD」。
たまったポイントは、トヨタのお店でおクルマ購入時などに最大30万円までキャッシュバック可能。
ts3card.com

PiPit 携帯電話なら——トヨタの販売店にあるケータイショップ **ピピット**

auケータイの新規ご購入、機種変更からアフターサービスまで
PiPitスタッフがサポート。携帯電話もトヨタにおまかせください。
www.pipit.ne.jp

TOYOTA HOME 家を建てるなら——人生をごいっしょに。 **トヨタホーム**

クルマづくりで培ったテクノロジーとトヨタの総合力で、ご家族が快適に暮らせる
安全・安心な住まいをご提案。建ててからも生涯にわたるサポートをお届けします。
www.toyotahome.co.jp

TOYOTA MARINE マリンレジャーなら——マイボートがあれば海はもっと楽しい **トヨタマリン**

安全・快適で、しかも環境に優しいをコンセプトに、クルマづくりで培った高度な技術で、
プレジャーボートPONAMシリーズを製造・販売しています。
www.toyota.co.jp/marine

もっとクルマの話、
しませんか。

Answer, for you.
TOYOPET

詳しくは!
<http://toyota.jp>

ケータイでもチェック!
toyota.jp モバイルサイト



発進・加速はゆるやかに。エコドライブに心がけよう。

このカタログに関するお問い合わせは、お近くの
ハイエース取り扱い販売店または下記のお客様相談センターへ

トヨタ自動車株式会社 お客様相談センター
全国共通・フリーコール ☎ 0800-700-7700
オープン時間 365日 9:00~18:00

所在地 〒450-0002
名古屋市中村区名駅四丁目10の27第二豊田ビル西館7階

本仕様ならびに装備は予告なく変更することがあります。
(このカタログの内容は'10年6月現在のもの)
ボディカラーおよび内装色は撮影・印刷インキの関係で
実際の色とは異なって見えることがあります。

PR0016-1006

 **TOYOTA**

Drive Your Dreams. 人、社会、地球の新しい未来へ